

NZ64F3NM1AB

Induction Hob

user manual



This manual is made with 100 % recycled paper.

imagine the possibilities

ENGLISH

Thank you for purchasing this Samsung product.
To receive more complete service, please register
your product at

www.samsung.com/register















using this manual

Please take the time to read this owner's manual, paying particular attention to the safety information contained in the following section, before using your appliance. Keep this manual for future reference. If transferring ownership of the appliance, please remember to pass the manual on to the new owner.

IMPORTANT SAFETY SYMBOLS AND PRECAUTIONS.

The following symbols are used in the text of this Owner's Manual :

 WARNING	Hazards or unsafe practices that may result in severe personal injury or death.
 CAUTION	Hazards or unsafe practices that may result in minor personal injury or property damage.
 CAUTION	To reduce the risk of fire, explosion, electric shock, or personal injury when using your hob, follow these basic safety precaution
	Do NOT attempt.
	Do NOT disassemble.
	Do NOT touch.
	Follow directions explicitly.
	Unplug the power plug from the wall socket.
	Make sure the machine is grounded to prevent electric shock.
	Call the service center for help.
	Note
	Important

safety instructions

The safety aspects of this appliance comply with all accepted technical and safety standards. However, as manufacturers we also believe it is our responsibility to familiarize you with the following safety instructions.



WARNING

ELECTRICAL SAFETY

Be sure the appliance is properly installed and grounded by a qualified technician.

The appliance should be serviced only by qualified service personnel. Repairs carried out by unqualified individuals may cause injury or serious malfunction. If your appliance is in need of repair, contact your local service centre. Failure to follow these instructions may result in damage and void the warranty.

Flush - mounted appliances may be operated only after they have been installed in cabinets and workplaces that conform to the relevant standards. This ensures sufficient protection against contact for electrical units as required by the essential safety standards.

If your appliance malfunctions or if fractures, cracks or splits appear:

- switch off all cooking zones;
- disconnect the hob from the mains supply; and
- contact your local service centre.



WARNING

CHILD SAFETY

This appliance is not intended for use by young children or infirm persons without the adequate supervision of a responsible adult.

Young children should be supervised to ensure that they do not play with the appliance.

The cooking zones will become hot when you cook. Always keep small children away from the appliance.

WARNING : The appliance and its accessible parts become hot during use.

Care should be taken to avoid touching heating elements.

Children less than 8 years of age shall be kept away unless continuously supervised.

This appliance can be used by children aged from 8 years and above and persons with reduced physical, sensory or mental capabilities or lack of experience and knowledge if they have been given supervision or instruction concerning use of the appliance in a safe way and understand the hazards involved.

Children shall not play with the appliance.

Cleaning and user maintenance shall not be made by children without supervision.

SAFETY DURING USE

This appliance is to be used only for normal cooking and frying in the home. It is not designed for commercial or industrial use.

Never use the hob for heating the room.

Take care when plugging electrical appliances into mains sockets near the hob. Mains leads must not come into contact with the hob.

Overheated fat and oil can catch fire quickly. Never leave surface units unattended when preparing foods in fat or oil, for example, when cooking chips.

Turn the cooking zones off after use.

Always keep the control panels clean and dry.

Never place combustible items on the hob. It may cause fire.

Do not use the hob to heat aluminium foil, products wrapped in aluminium foil or frozen foods packaged in aluminium cookware.

There is the risk of burns from the appliance if used carelessly.

Cables from electrical appliances must not touch the hot surface of the hob or hot cookware.

Do not use the hob to dry clothes.

Never store flammable materials such as aerosols and detergents in draws or cupboards under the hob.

WARNING : Users with Pacemakers and Active Heart Implants must keep their upper body at a minimum distance of 30cm from induction cooking zones when turned on. If in doubt, you should consult the manufacturer of your device or your doctor.

WARNING : Unattended cooking on a hob with fat or oil can be dangerous and may result in fire. NEVER try to extinguish a fire with water, but switch off the appliance and then cover flame e.g. with a lid or a fire blanket.

WARNING : Danger of fire: do not store items on the cooking surfaces.



SAFETY WHEN CLEANING

Always turn the appliance off before cleaning.

For safety reasons do not clean the appliance with a steam jet or high - pressure cleaner.

Clean the hob in accordance with the cleaning and care instructions contained in this manual.

Steam cleaner is not to be used.

Do not use harsh abrasive cleaners or sharp metal scrapers to clean the hob glass since they can scratch the surface, which may result in shattering of the glass.



SEVERE WARNING SIGNS FOR INSTALLATION

- ★ The installation of this appliance must be performed by a qualified hob service technician trained by the manufacturer. Please see the section “Installing your Hob”.

Plug the power cord into the proper wall socket or higher and use the socket for this appliance only. Plug the power plug into the wall socket firmly. In addition, do not use an extension cord.

- Failure to do so and sharing a wall socket with other appliances using a power strip or extending the power cord may result in electric shock or fire.
- Do not use an electric transformer. It may result in electric shock or fire.

The installation of this appliance must be performed by a qualified technician or service company.

- Failing to do so may result in electric shock, fire, an explosion, problems with the product, or injury.

Appliance should allow to disconnection of the appliance from the supply after installation.

The disconnection may be achieved by having the plug accessible or by incorporating a switch in the fixed wiring in accordance with the wiring rules.

-
- ☒ Do not install this appliance near a heater, inflammable material. Do not install this appliance in a humid, oily or dusty location, in a location exposed to direct sunlight and water (rain drops). Do not install this appliance in a location where gas may leak.
 - This may result in electric shock or fire.

The appliance is not intended for installing in road vehicles, caravans and similar vehicles etc.

-
- ☒ This appliance must be properly grounded. Do not ground the appliance to a gas pipe, plastic water pipe, or telephone line.
 - This may result in electric shock, fire, an explosion, or problems with the product.
 - Never plug the power cord into a socket that is not grounded correctly and make sure that it is in accordance with local and national codes.



CAUTION SIGNS FOR INSTALLATION

-
- ☒ This appliance should be positioned in such a way that it is accessible to the power plug.

- Failure to do so may result in electric shock or fire due to electric leakage.

Install your appliance on a level and hard floor that can support its weight.

- Failure to do so may result in abnormal vibrations, noise, or problems with the product.

Install the appliance while maintaining the proper distance from the wall.

- Failure to do so may result in fire due to overheating.

The minimum height of free space necessary above the top surface of the hob



WARNING

SEVERE WARNING SIGNS FOR ELECTRIC

- ★ Remove all foreign substances such as dust or water from the power plug terminals and contact points using a dry cloth on a regular basis.
 - Unplug the power plug and clean it with a dry cloth.
 - Failure to do so may result in electric shock or fire.
 - ★ Plug the power plug into the wall socket in the right direction so that the cord runs towards the floor.
 - If you plug the power plug into the socket in the opposite direction, the electric wires within the cable may be damaged and this may result in electric shock or fire.
 - ☐ Plug the power plug into the wall socket firmly. Do not use a damaged power plug, damaged power cord or loose wall socket.
 - This may result in electric shock or fire.

Do not pull or excessively bend the power cord.
Do not twist or tie the power cord.
Do not hook the power cord over a metal object, place a heavy object on the power cord, insert the power cord between objects, or push the power cord into the space behind the appliance.
 - This may result in electric shock or fire.
- Do not pull the power cord, when unplugging the power plug.

- Unplug the power plug by holding the plug.
- Failure to do so may result in electric shock or fire.

 When the appliance or the cord is damaged, contact your nearest service centre.



CAUTION SIGNS FOR ELECTRIC

 Unplug the power plug when the appliance is not being used for long periods of time or during a thunder/lightning storm.

- Failure to do so may result in electric shock or fire.

Unplug the power plug when the appliance is not being used for long periods of time or during a thunder/lightning storm.

- Failure to do so may result in electric shock or fire.



SEVERE WARNING SIGNS FOR USING

 In the event of a gas leak (such as propane gas, LP gas, etc.), ventilate immediately without touching the power plug. Do not touch the appliance or power cord.

- Do not use a ventilating fan.
- A spark may result in an explosion or fire.

During use the appliance becomes hot. Care should be taken to avoid touching heating elements inside the hob.

ALWAYS use hob gloves when removing a dish from the hob to avoid unintentional burn.

WARNING : The contents of feeding bottles and baby food jars shall be stirred or shaken and the temperature checked before consumption, in order to avoid burns.

If the supply cord is damaged, it must be replaced by the manufacturer, its service agent or similarly qualified persons in order to avoid a hazard.

Children should be supervised to ensure that they do not play with the appliance

WARNING : Only allow children to use the hob without supervision when adequate instructions have been given so that the child is able to use the hob in a safe way and understands the hazards of improper use.

- ☒ The appliance is not intended for use by persons (including children) with reduced physical, sensory or mental capabilities, or lack of experience and knowledge, unless they have been given supervision or instruction concerning use of the appliance by a person responsible for their safety.

WARNING : Accessible parts may become hot during use. To avoid burns young children should be kept away.

WARNING : If the surface is cracked, switch off the appliance to avoid the possibility of electric shock. Do not use your hob until the glass surface has been replaced.

Metallic objects such as knives, forks, spoons and lids should not be placed on the hob surface since they can get hot.

- ☒ Do not touch the power plug with wet hands.

- This may result in electric shock.

Do not turn the appliance off by unplugging the power plug while an operation is in progress.

- Plugging the power plug into the wall socket again may cause a spark and result in electric shock or fire.

Keep all packaging materials well out of the reach of children, as packaging materials can be dangerous to children.

- If a child places a bag over its head, it may result in suffocation.

- Failing to do so may result in electric shock, burns or injury.

Never use this appliance for purposes other than cooking.

- Failure to do so may result in fire.

Never heat plastic or paper containers and do not use them with the hob function.

- Failure to do so may result in fire.

Do not over-heat food.

- This may result in fire.

Do not heat food wrapped in paper such as magazines or newspaper.

- This may result in fire.

Do not use or place inflammable sprays or objects near the hob.

- This may result in fire or an explosion.

To heat beverages such as coffee, tea, liquor or water or dishes such as curry, soup or stew, use a low power setting and make sure to stir the contents while heating them.

- Using a high power setting **can cause the contents to boil over without warning** and cause serious burns.

-
- Do not insert fingers, foreign substances or metal objects such as pins or needles into the inlet, outlet, and holes. If foreign substances are inserted into any of these holes, unplug the power plug from the wall socket and contact your product provider or nearest service centre.

- Failure to do so may result in electric shock or injury.

NEVER fill the container to the top and choose a container that is wider at the top than at the bottom to prevent the liquid from boiling over. Bottles with narrow necks may also explode if overheated.

NEVER heat a babys bottle with the teat on, as the bottle may explode if overheated.

Do not immerse the power cable or plug in water and keep the power cable away from heated surfaces.

Do not operate this appliance if it has a damaged power cable or plug.

WARNING : Liquids and other foods must not be heated in sealed containers since they are liable to explode.

-
- Do not attempt to repair, disassemble, or modify the appliance yourself.
 - Do not use any fuse(such as cooper, steel wire, etc.) other than the standard fuse.

- When repairing or reinstalling the appliance is required, contact your nearest service centre.
- Failure to do so may result in electric shock, fire, problems with the product, or injury.

 If any foreign substance such as water has entered the appliance, unplug the power plug and contact your nearest service centre.

- Failure to do so may result in electric shock or fire.

 If the appliance is flooded, please contact your nearest service centre.

- Failure to do so may result in electric shock or fire.

If the appliance generates a strange noise, a burning smell or smoke, unplug the power plug immediately and contact your nearest service centre.

- Failing to do so may result in electric shock or fire.



CAUTION SIGNS FOR USING

-  Take care as beverages or food may be very hot after heating.
- Especially when feeding a child, check that it has cooled sufficiently. Take care when heating liquids such as water or other beverages.
 - Avoid using a slippery container with a narrow neck.
 - Failing to do so may result in an abrupt overflow of the contents and cause burns.

Do not hold food or any part thereof during or immediately after cooking.

- Use cooking gloves because it may be very hot and you could burn yourself.

When the surface is cracked, turn the power switch of the appliance off.

- Failure to do so may result in electric shock.

 Small amounts of food require shorter cooking or heating time.

If normal times are allowed they may overheat and burn.

Children should be supervised to ensure that they do not play with the appliance.

Any spillage should be removed from the lid before opening and the hob surface should be allowed to cool before closing the lid (Model which has lid only).

☒ Do not stand on top of the appliance or place objects (such as laundry, hob cover, lighted candles, lighted cigarettes, dishes, chemicals, metal objects, etc.) on the appliance.

- This may result in electric shock, fire, problems with the product, or injury.

Do not operate the appliance with wet hands.

- This may result in electric shock.

Do not spray volatile material such as insecticide onto the surface of the appliance.

- As well as being harmful to humans, it may also result in electric shock, fire or problems with the product.

Do not place the appliance over a fragile object such as a sink or glass object.

- This may result in damage to the sink or glass object.

Take care when removing the wrapping from food that has just been taken out of the appliance.

- If the food is hot, hot steam may be emitted abruptly when removing the wrapping and you may burn yourself.

Do not unplug the appliance by pulling at the power cord, always grip plug firmly and pull straight out from the outlet.

- Damage to the cord may cause short-circuit, fire and/or electric shock

Appliances are not intended to be operated by means of an external timer or separate remote-control system.

Do not stare at the hob elements (Model which was installed halogen lamp only).

After use, switch off the hob element by its control and do not rely on the pan detector (Model which was installed pan detector only).



SEVERE WARNING SIGNS FOR CLEANING

- ☒ Do not clean the appliance by spraying water directly onto it.
Do not use benzene, thinner or alcohol to clean the appliance.
 - This may result in discoloration, deformation, damage, electric shock or fire.

Before cleaning or performing maintenance, unplug the appliance from the wall socket.

- Failure to do so may result in electric shock or fire.

For your safety, do not use high-pressure water cleaners or steam jet cleaners.



CAUTION SIGNS FOR CLEANING

- ☒ The hob should be cleaned regularly and any food deposits removed.
Failure to maintain the hob in a clean condition could lead to deterioration of the surface that could adversely affect the life of the appliance and possibly result in a hazardous situation.

- ☒ Take care not to hurt yourself when cleaning the appliance (external/internal).
 - You may hurt yourself on the sharp edges of the appliance.
Do not clean the appliance with a steam cleaner.
 - This may result in corrosion.

disposal instructions



DISPOSING OF THE PACKAGING MATERIAL

All materials used to package the appliance are fully recyclable. Sheet and hard foam parts are appropriately marked. Please dispose of packaging materials and old appliances with due regard to safety and the environment.



PROPER DISPOSAL OF YOUR OLD APPLIANCE

WARNING : Before disposing of your old appliance, make it inoperable so that it cannot be a source of danger.

To do this, have a qualified technician disconnect the appliance from the mains supply and remove the mains lead.

The appliance may not be disposed of in the household rubbish.

Information about collection dates and public refuse disposal sites is available from your local refuse department or council.



CORRECT DISPOSAL OF THIS PRODUCT (WASTE ELECTRICAL & ELECTRONIC EQUIPMENT)

(Applicable in countries with separate collection systems)

This marking on the product, accessories or literature indicates that the product and its electronic accessories (e.g. charger, headset, USB cable) should not be disposed of with other household waste at the end of their working life. To prevent possible harm to the environment or human health from uncontrolled waste disposal, please separate these items from other types of waste and recycle them responsibly to promote the sustainable reuse of material resources.

Household users should contact either the retailer where they purchased this product, or their local government office, for details of where and how they can take these items for environmentally safe recycling.

Business users should contact their supplier and check the terms and conditions of the purchase contract. This product and its electronic accessories should not be mixed with other commercial wastes for disposal.

contents

INSTALLING THE HOB

16

PARTS AND FEATURES

21

BEFORE YOU BEGIN

26

HOB USE

26

CLEANING AND CARE

35

WARRANTY AND SERVICE

38

TECHNICAL DATA

41

- 16 Regulations and compliance
- 16 Safety instructions for the installer
- 17 Connecting to the mains power supply
- 19 Installing into the countertop
- 21 Cooking zones
- 21 Control panel
- 22 Components
- 22 Induction heating
- 23 The key features of your appliance
- 24 Safety shutoff
- 25 Residual heat indicator
- 25 Temperature detection
- 26 Initial cleaning
- 26 Cookware for induction cooking zones
- 27 Suitability test
- 27 Size of pans
- 27 Operating noises
- 28 Using suitable cookware
- 29 Using the touch control sensors
- 29 Switching the appliance on
- 29 Select cooking zone and heat setting
- 30 Switching the appliance off
- 30 Switching a cooking zone off
- 30 Using the child safety lock
- 31 Timer
- 33 Power boost control
- 33 Power management
- 34 Suggested settings for cooking specific foods
- 35 Hob
- 36 Hob frame (option)
- 36 To avoid damaging your appliance
- 38 FAQs and troubleshooting
- 40 Service
- 41 Technical data
- 41 Cooking zones

installing the hob



Be sure the new appliance is installed and grounded only by qualified personnel.

Please observe this instruction. The warranty will not cover any damage that may occur as a result of improper installation.

Technical data is provided at the end of this manual.

REGULATIONS AND COMPLIANCE

This appliance meets the following standards:

- EN 60335 - 1 and EN 60335 - 2 - 6, relating to the safety of electrical appliances for household use and similar purposes;
- EN 60350, or DIN 44546 / 44547 / 44548, relating to the operating features of electric cookers, hobs, ovens, and grills for household use;
- EN 55011
- EN 55014-2
- EN 61000 - 3 - 2; and
- EN 61000 - 3 - 3, relating to basic requirements for electromagnetic compatibility (EMC).



This appliance complies with the following EU Directives:

- 2006/95/EC, Low Voltage Directive
- 2004/108/EEC, Electromagnetic Compatibility Directive

SAFETY INSTRUCTIONS FOR THE INSTALLER

- A device must be provided in the electrical installation that allows the appliance to be disconnected from the mains at all poles with a contact opening width of at least 3 mm. Suitable isolation devices include line protecting cut - outs, fuses (screw type fuses are to be removed from the holder), earth leakage trips and contactors.
- With respect to fire protection, this appliance corresponds to EN 60335 - 2 - 6. This type of appliance may be installed with a high cupboard or wall on one side.
- Drawers may not be fitted underneath the hob.
- The installation must guarantee shock protection.
- The kitchen unit in which the appliance is fitted must satisfy the stability requirements of DIN 68930.

- For protection against moisture, all cut surfaces are to be sealed with a suitable sealant.
- On tiled work surfaces, the joints in the area where the hob sits must be completely filled with grout.
- Ensure that the seal is correctly seated against the work surface without any gaps. Additional silicon sealant must not be applied; this would make removal more difficult when servicing.
- The hob must be pressed out from below when removed.
- A board is to be installed underneath the hob.
- The ventilation gap between the worktop and front of the unit underneath it must not be covered.

CONNECTING TO THE MAINS POWER SUPPLY

Before connecting, check that the nominal voltage of the appliance, that is, the voltage stated on the rating plate, corresponds to the available supply voltage. The rating plate is located on the lower casing of the hob.



Shut off power to circuit before connecting wires to circuit.

The heating element voltage is AC 230 V~. The appliance also works perfectly on networks with AC 220 V~ or AC 240 V~. The hob is to be connected to the mains using a device that allows the appliance to be disconnected from the mains at all poles with a contact opening width of at least 3 mm, eg. automatic line protecting cut - out, earth leakage trips or fuse.



The cable connections must be made in accordance with regulations and the terminal screws tightened securely.



Once the hob is connected to the mains supply, check that all cooking zones are ready for use by briefly switching each on in turn at the maximum setting with suitable cookware.



When the hob is powered on for the first time, all displays light and the child safety lock is activated.

WARNING ⚠ Pay attention (conformity) to phase and neutral allocation of house connection and appliance (connection schemes); otherwise, components can be damaged.
Warranty does not cover damage resulting from improper installation.

WARNING ⚠ If the supply cord is damaged, it must be replaced by the manufacturer, its service agent or similarly qualified persons in order to avoid a hazard.

- **1N ~**
- **2N ~ : Separate the 2-phase wires (L1 and L2) before connection.**

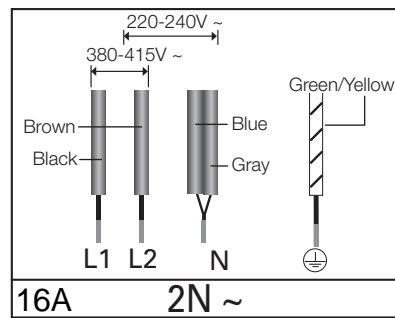
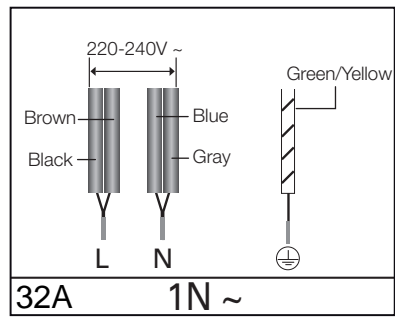

2x1N~: Separate the wires before connection.

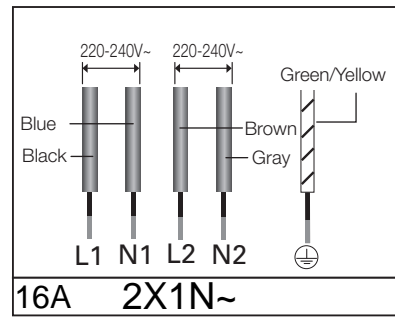

WARNING ⚠ For correct supply connection, follow the wiring diagram attached near the terminals.

INSTALLING INTO THE COUNTERTOP

- Make a note of the serial number on the appliance rating plate prior to installation. This number will be required in the case of requests for service and is no longer accessible after installation, as it is on the original rating plate on the underside of the appliance. Pay special attention to the minimum space and clearance requirements. Secure the brackets at both sides with the provided screws before installation.

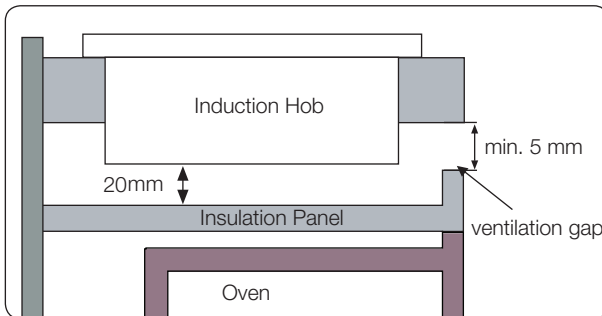
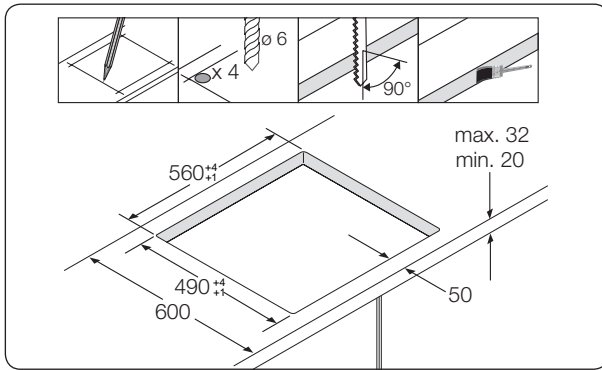
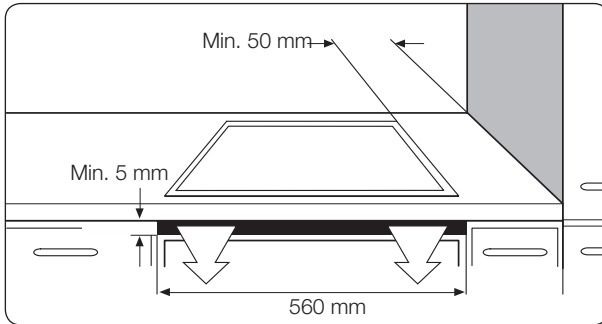

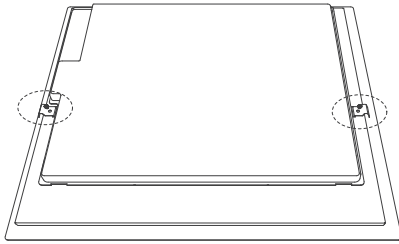

Install the two brackets

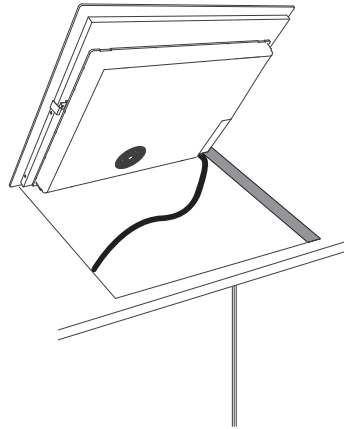
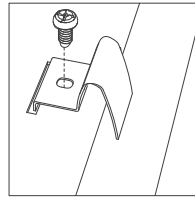

Put into the hole

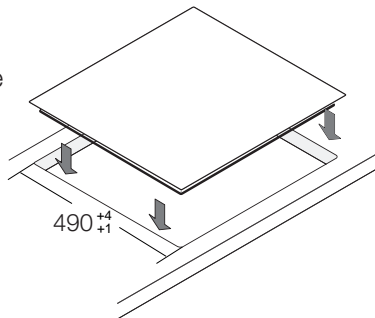

parts and features

COOKING ZONES

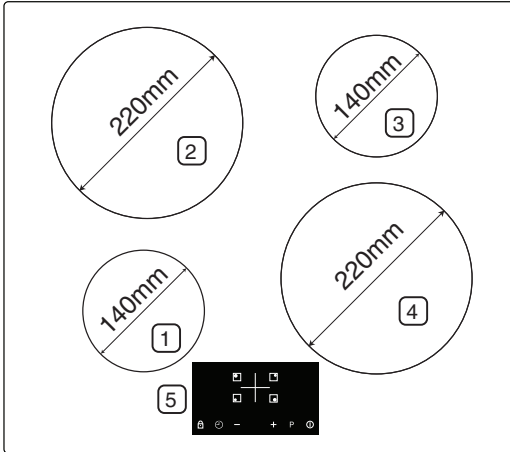

1. Induction cooking zone 1250 W with Power Boost 1500 W
2. Induction cooking zone 2350 W with Power Boost 2600 W
3. Induction cooking zone 1250 W with Power Boost 1500 W
4. Induction cooking zone 2350 W with Power Boost 2600 W
5. Control panel

CONTROL PANEL

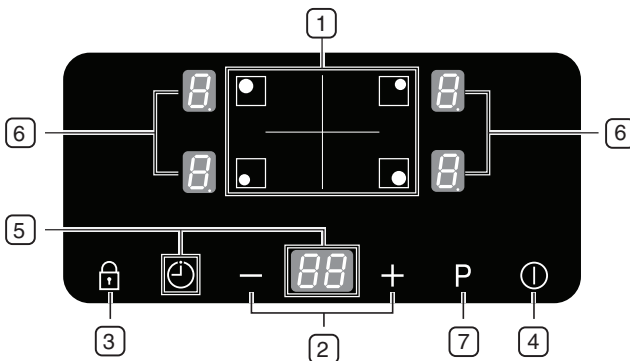

1. Cooking zone selectors
2. Heat/timer setting selectors
3. Lock control sensor
4. On/Off control sensor
5. Timer control sensor and display
6. Indicators for heat settings and residual heat
7. Boost sensor

parts and features _21

COMPONENTS

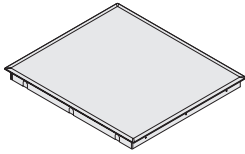

Induction hob

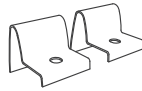

Installation brackets



Screws





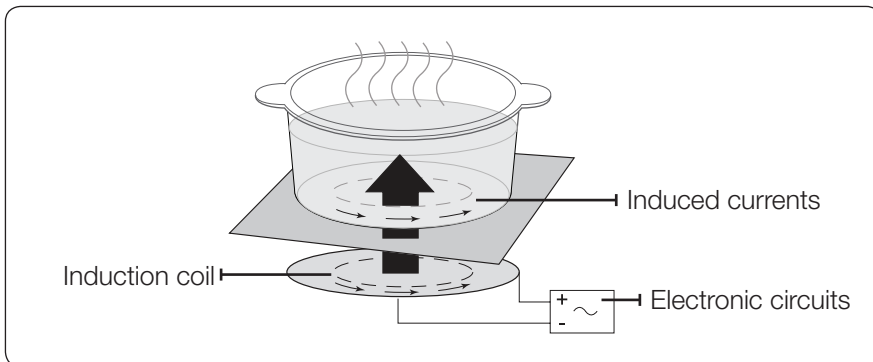



INDUCTION HEATING

- **The Principle of Induction Heating:** When you place your cookware on a cooking zone and you turn it on, the electronic circuits in your induction hob produce “induced currents” in the bottom of the cookware which instantly raise cookware’s temperature.



- **Greater speed in cooking and frying:** As the pan is heated directly and not the glass, the efficiency is greater than in other systems because no heat is lost. Most of the energy absorbed is transformed into heat.

THE KEY FEATURES OF YOUR APPLIANCE

- **Ceramic glass cooking surface** : The appliance has a ceramic glass cooking surface and rapid - response cooking zones.
- **Touch control sensors** : Your appliance is operated using touch control sensors.
- **Easy cleaning** : The advantage of the ceramic glass cooking surface and the control sensors is their accessibility for cleaning. The smooth, flat surface is easy to clean.
- **On/Off sensor** : The “On/Off” control sensor provides the appliance with a separate mains switch. Touching this sensor switches the power supply on or off completely.
- **Control and function indicators** : Digital displays and indicator lights provide information about settings and activated functions, as well as the presence of residual heat in the various cooking zones.
- **Safety shutoff** : A safety shutoff ensures that cooking zones switch off automatically after a period of time if the setting has not been changed.
- **Residual heat indicator** : An icon for residual heat appears in the display if the cooking zone is so hot that there is a risk of burning.
- **Power Boost ** : Use this function to heat up the contents of the pan faster than maximum power level ‘’. (The display will show ‘’.)
- **Auto Pan-Detection** : Each cooking zone incorporates an automatic pan-detection system, the system is calibrated in order to recognize pans of a diameter just slightly smaller than the cooking zone. Pans must always be placed centrally on each cooking zone. And you should use suitable cookware.
- **Digital displays** : The display fields are assigned to the cooking zones. They show the following information
 -  :the appliance has been switched on
 -  ,  :selected heat settings
 -  :residual heat
 -  : the child lock is activated

- **E3 E4**: error message, when the hob is overheated because of abnormal operation. (example : operation with empty cookware)
- **E5**: error message, cookware is unsuitable or too small or no cookware has been placed on the cooking zone.
- **E6**: If you hold on the cooking zone's key, the corresponding cooking zone's digital display will show.





SAFETY SHUTOFF

If one of the cooking zones is not switched off or the heat setting is not adjusted after an extended period of time, that particular cooking zone will automatically switch itself off.

Any residual warmth will be indicated with **H** (for "hot") in the digital displays corresponding to the particular cooking zones.

The cooking zones switch themselves off at the following times.

Heat setting	Switch off
1-3	After 8 hours
4-6	After 4 hours
7-9	After 2 hours

-  If the Hob is overheated because of abnormal operation, **E3 E4** will be displayed. And the Hob will be switched off.
-  If cookware is unsuitable or too small or no cookware has been placed on the cooking zone, **E5** will be displayed. And after 1 minute the corresponding cooking zone will be switched off.
-  Should one or more of the cooking zones switch off before the indicated time has elapsed, see the section "Troubleshooting".
-  If there are no input it will be switch off after 1 minute.

Other reasons why a cooking zone can switch itself off

All cooking zones can turn off themselves if liquid boils over and lands on the control panel.

The automatic shutoff can also be activated if you place a damp cloth on the control panel. In both of these instances, the appliance will need to be switched on again using the main **On/Off control**  sensor after the liquid or the cloth has been removed .

RESIDUAL HEAT INDICATOR

When an individual cooking zone or the hob is turned off, the presence of residual heat is shown with an **H** (for “hot”) in the digital display of the appropriate cooking zones. Even after the cooking zone has been switched off, the residual heat indicator goes out only after the cooking zone has cooled.

You can use the residual heat for thawing or keeping food warm.



As long as the residual heat indicator is illuminated, there is a risk of burns.



If the power supply is interrupted, the **H** symbol will go out and information about residual heat will no longer be available. However, it may still be possible to burn yourself. This can be avoided by always taking care when near the hob.

TEMPERATURE DETECTION

If for any reason the temperatures on any of the cooking zones were to exceed the safety levels, should this happen then the cooking zone will automatically reduce to a lower power level.

When you have finished using the hob, the cooling fan will continue to run 1 minute.

before you begin

INITIAL CLEANING

Wipe the ceramic glass surface with a damp cloth and ceramic hob glass cleaner.

 **WARNING** Do not use caustic or abrasive cleaners. The surface could be damaged.



hob use

COOKWARE FOR INDUCTION COOKING ZONES

The induction hob can only be turned on when a cookware with a magnetic base is placed on one of the cooking zones. You can use the following suitable cookware.

Cookware material

Cookware material	Suitable
Steel, Enamelled steel	Yes
Cast iron	Yes
Stainless steel	If appropriately labelled by the manufacturer
Aluminium, Copper, Brass	No
Glass, Ceramic, Porcelain	No

-  Cookware for induction hob is labelled as suitable by the manufacturer.
-  Certain cookware can make noise when being used on induction cooking zones. These noise are not a fault in the appliance and do not affect operation in any way.

SUITABILITY TEST

Cookware is suitable for induction cooking, if a magnet sticks to the bottom of the cookware and cookware is labelled as suitable by the cookware manufacturer.

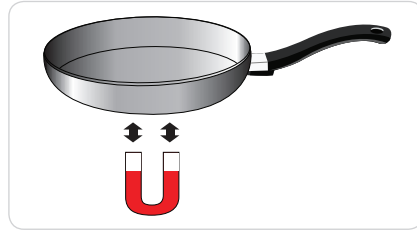

SIZE OF PANS

Induction cooking zones adapt automatically to the size of the bottom of the cookware up to a certain limit. However the magnetic part of the bottom of the cookware must have a minimum diameter depending upon the size of the cooking zone.

Diameter of cooking zones	Minimum diameter of the bottom of the cookware
220 mm	140 mm
140 mm	120 mm

OPERATING NOISES

If you can hear:

- Cracking noise : cookware is made of different materials.
- Whistling : you use more than two cooking zones and the cookware. is made of different materials.
- Humming : you use high power levels.
- Clicking : electric switching occurs.
- Hissing, Buzzing : the fan operates.

The noise are normal and do not refer to any defects.

USING SUITABLE COOKWARE

Better pans produce better results.

- You can recognise good pans by their bases. The base should be as thick and flat as possible.
- When buying new pans, pay particular attention to the diameter of the base. Manufacturers often give only the diameter of the upper rim.
- Do not use pans which have damaged bases with rough edges or burrs. Permanent scratching can occur if these pan are slid across the surface.
- When cold, pan bases are normally bowed slightly inwards (concave). They should never be bowed outwards (convex).
- If you wish to use a special type of pan, for example, a pressure cooker, a simmering pan, or a wok, please observe the manufacturer's instructions.

Energy saving tips

 You can save valuable energy by observing the following points.

- Always position pots and pans before switching on the cooking zone.
- Dirty cooking zones and pan bases increase power consumption.
- When possible, position the lids firmly on the pots and pans to cover completely.
- Switch the cooking zones off before the end of the cooking time to use the residual heat for keeping foods warm or for thawing.



Right!

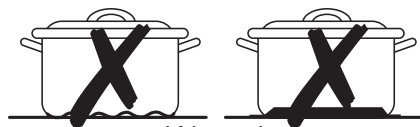

Wrong!

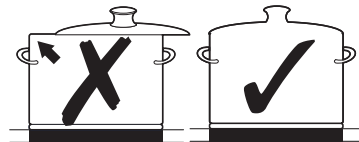



USING THE TOUCH CONTROL SENSORS

To operate the touch control sensors, touch the desired panel with the tip of your pointed finger until the relevant displays illuminate or go out, or until the desired function is activated.



Ensure that you are touching only one sensor panel when operating the appliance. If your finger is too flat on the panel, an adjacent sensor may be actuated as well.

SWITCHING THE APPLIANCE ON

1. Touch the **On/Off**  sensor for approximately 1 seconds.
2. Touch the **Lock control**  sensor for approximately 3 seconds.

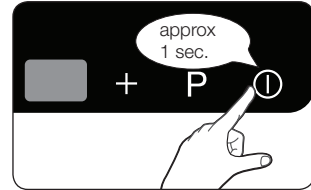
The digital displays will show .



-  After the **On/Off control**  sensor has been actuated to switch on your appliance, a heat setting must be selected within approximately 1 minutes. Otherwise, the appliance will switch itself off for safety reasons.

SELECT COOKING ZONE AND HEAT SETTING

1. For selecting the cooking zone, touch the corresponding cooking zone's key.

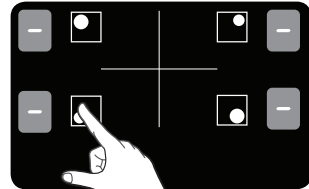

2. For setting and adjusting the power level, touch the **Heat setting selectors**.

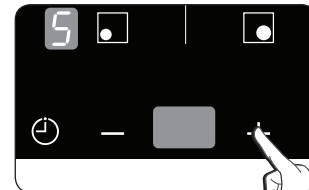

-  If there are no touch at power level during 3sec after pressing the cooking zone's key, the appliance is switched off.

- ☑ If more than one sensor except the — and + is pressed for longer than 10 seconds, An acoustic signal will sound and the appliance is switched off. To reset, touch the **On/Off control** ⓘ sensor.
- ☑ If you hold on the cooking zone's key, the corresponding cooking zone's digital display will show 

SWITCHING THE APPLIANCE OFF

To completely switch off the appliance, use the **On/Off control** ⓘ sensor.

Touch the **On/Off** ⓘ sensor for approximately 1 second.

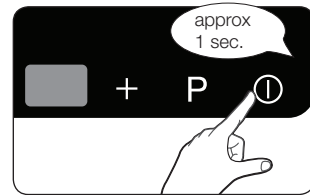

- ☑ After switching off a single cooking zone or the entire cooking surface, the presence of residual heat will be indicated in the digital displays of the corresponding cooking zones in the form of an  (for "hot").

SWITCHING A COOKING ZONE OFF

To switch off a cooking zone, return the setting to  by using the control panel's — **control** sensor.

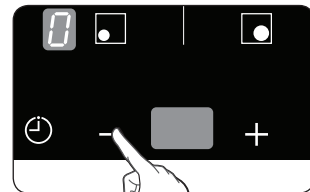

- ☑ To switch off more quickly, touch the corresponding cooking zone's key twice.

USING THE CHILD SAFETY LOCK

You can use the child safety lock to safeguard against unintentionally turning on a cooking zone and activating the cooking surface.

Also the control panel, with the exception of the **On/Off control** ⓘ sensor, can be locked in order to prevent the settings from being changed unintentionally, for example, by wiping over the panel with a cloth.

Switching the child safety lock on / off

1. Touch the **Lock control**  sensor for approximately 3 seconds.
An acoustic signal will sound as confirmation.

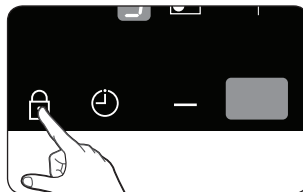

2.  will appear in the displays, indicating the child safety lock has been activated.



3. For switching the child safety lock off, touch the **Lock control**  sensor again for 3 seconds.
An acoustic signal will sound as confirmation.

TIMER

There are two ways to use the timer:

Using the timer as a safety shutoff:

If a specific time is set for a cooking zone, the cooking zone will shut itself off once this period of time has elapsed. This function can be used for multiple cooking zones simultaneously.

Using the timer to count down:

The countdown timer cannot be used if a cooking zone has been switched on.

Setting the safety shutoff

The cooking zone(s) for which you want to apply the safety shutoff must be switched on.

1. Using the **Timer control**  sensor, select the cooking zone for which the safety shutoff time is to be set.
After the first active cooking zone is selected, touching the timer's control

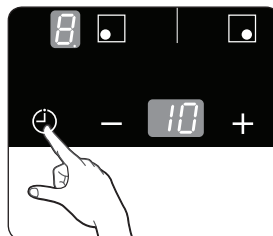

sensor will cause the corresponding indicator to flash slowly. For example, the front left indicator corresponds to the front left cooking zone.  will appear in the timer display.

The next active cooking zone is selected by touching the burner select sensor again.



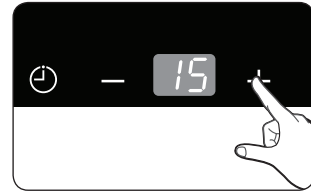

2. Use the $-$ or $+$ to set the desired amount of time, for example, 15 minutes, after which the cooking zone will automatically switch itself off. The safety shutoff is now activated.



To display the time remaining for any of the cooking zones, touch the corresponding cooking zone's key.

The corresponding control indicator will begin to blink slowly.

The settings are reset using the ($-$ or $+$). After the set period of time has elapsed, the cooking zone automatically switches itself off.

-  Dot(.) symbol will flash on the right side of power level during safety shutoff timer.
-  To make the settings more quickly, touch any of the $-$ or $+$ **control selectors** until the desired value is reached.
-  To cancel the timer setting, touch the $-$ and $+$ **control selectors** simultaneously after select the corresponding cooking zone and the **Timer control**  sensor. The timer display will show .

Countdown timer

For the countdown timer to be used, the appliance must be switched on but all the cooking zones do not be selected.

1. Touch the **Timer control**  sensor.

 will appear in the timer display.

2. Set the desired period of time using the Timer setting selectors ($-$ or $+$).

The countdown timer function is now activated and the remaining time appears in the timer display.

To adjust the remaining time, touch the **Timer control**  sensor. and change the setting using the Timer setting selectors ($-$ or $+$).

3. Buzzer will beeps for 30 seconds and the timer indicator shows **--** when the setting time finished.

POWER BOOST CONTROL

The power boost function **P** makes additional power available to the each cooking zones. (example : bring a large volume of water to the boil)

The power boost function is activated for maximum 5 minutes for each cooking zones.

After these times, the cooking zones automatically return to power level **9**.

-  In certain circumstances, the Power boost function may be deactivated automatically to protect the internal electronic components of the hob.

POWER MANAGEMENT

The cooking zones have a maximum power available to them.

If this power range is exceeded by switching on the power boost function , Power Management automatically reduced the heat setting of paired another cooking zone.

- Left side : No.1 and No.2 is paired cooking zone
- Right side : No.3 and No.4 is paired cooking zone

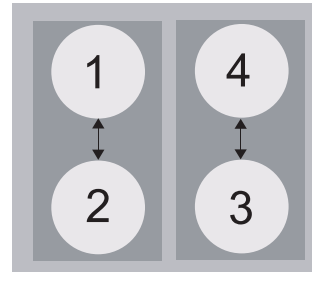

The indicator for this cooking zone changes from the heat setting set to maximum possible heat setting.



- Example

Last heat setting of cooking zone (No.3)	Paired another cooking zone's heat setting (No.4)	
	Original heat setting	Automatically changed heat setting
Power Boost	6 level	2 level

SUGGESTED SETTINGS FOR COOKING SPECIFIC FOODS

The figures in the table below are guidelines. The heat settings required for various cooking methods depend on a number of variables, including the quality of the cookware being used and the type and amount of food being cooked.

Switch Setting	Cooking method	Examples for Use
9/P	Warming Sautéing Frying	Warming large amounts of liquid, boiling noodles, searing meat, (browning goulash, braising meat)
7-8	Intensive Frying	Steak, Srolin, Hash Brown, Sausages
5-6	Frying	Schnitzel / chops, Liver, Fish, Rissoles, Fried egg pancakes/Griddle cakes
3-4	Steaming Stewing	Steaming and stewing of small amount of vegetables, Boiling rice and milk dishes
1-2	Melting	Melting butter, dissolving gelatin, melting chocolate

-  The heat settings indicated in the table above are provided only as guidelines for your reference.
-  You will need to adjust the heat settings according to specific cookware and foods.

cleaning and care

HOB



WARNING

Cleaning agents must not come into contact with a heated ceramic glass surface: All cleaning agents must be removed with adequate amounts of clean water after cleaning because they can have a caustic effect when the surface becomes hot. Do not use any aggressive cleaners such as grill or oven sprays, scouring pads or abrasive pan cleaners.



Clean the ceramic glass surface after each use when it is still warm to the touch. This will prevent spillage from becoming burnt onto the surface. Remove scales, watermarks, fat drippings and metallic discolouration with the use of a commercially available ceramic glass or stainless steel cleaner.

Light Soiling

1. Wipe the ceramic glass surface with a damp cloth.
2. Rub dry with a clean cloth. Remnants of cleaning agent must not be left on the surface.
3. Thoroughly clean the entire ceramic glass cooking surface once a week with a commercially available ceramic glass or stainless steel cleaner.
4. Wipe the ceramic glass surface using adequate amounts of clean water and rub dry with a clean lint - free cloth.

Stubborn Soiling

1. To remove food that has boiled over and stubborn splashes, use a glass scraper.
2. Place the glass scraper at an angle to the ceramic glass surface.
3. Remove soiling by scraping with the blade.



Glass scrapers and ceramic glass cleaners are available from specialty retailers.

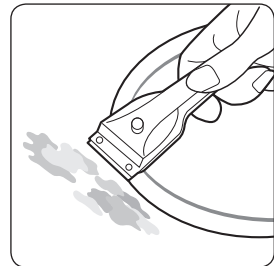

Problem Dirt

1. Remove burnt-on sugar, melted plastic, aluminium foil or other materials with a glass scraper immediately and while still hot.



There is a risk of burning yourself when the glass scraper is used on a hot cooking zone:

2. Clean the hob as normal when it has cooled down.
If the cooking zone on which something has melted has been allowed to cool, warm it up again for cleaning.



Scratches or dark blemishes on the ceramic glass surface, caused, for example, by a pan with sharp edges, cannot be removed. However, they do not impair the function of the hob.

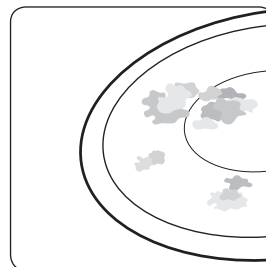

HOB FRAME (OPTION)



Do not use vinegar, lemon juice or scale remover on the hob frame; otherwise dull blemishes will appear.

1. Wipe the frame with a damp cloth.
2. Moisten dried debris with a wet cloth. Wipe and rub dry.

TO AVOID DAMAGING YOUR APPLIANCE

- Do not use the hob as a work surface or for storage.
- Do not operate a cooking zone if there is no pan on the hob or if the pan is empty.
- Ceramic glass is very tough and resistant to temperature shock, but it is not unbreakable. It can be damaged by a particularly sharp or hard object dropping onto the hob.
- Do not place pans on the hob frame. Scratching and damage to the finish may occur.
- Avoid spilling acidic liquids, for example, vinegar, lemon juice and descaling agents, onto the hob frame, since such liquids can cause dull spots.

- If sugar or a preparation containing sugar comes into contact with a hot cooking zone and melts, it should be cleaned off immediately with a kitchen scraper while it is still hot. If allowed to cool, it may damage the surface when removed.
- Keep all items and materials that could melt, for example, plastics, aluminium foil and oven foils, away from the ceramic glass surface. If something of this nature melts onto the hob, it must be removed immediately with a scraper.

warranty and service

FAQS AND TROUBLESHOOTING

A fault may result from a minor error that you can correct yourself with the help of the following instructions. Do not attempt any further repairs if the following instructions do not help in each specific case.



WARNING

Repairs to the appliance are to be performed only by a qualified service technician. Improperly effected repairs may result in considerable risk to the user. If your appliance needs repair, please contact your customer service centre.

What should I do if the cooking zones are not functioning?

Check for the following possibilities:

- The fuse in the house wiring (fuse box) is intact. If the fuses trip a number of times, call an authorised electrician.
- The appliance is properly switched on.
- The control indicators in the control panel are illuminated.
- The cooking zone is switched on.
- The cooking zones are set at the desired heat settings.

What should I do if the cooking zones will not switch on?

Check for the following possibilities:

- A period of more than 1 minute has elapsed between when the On/Off button was actuated and the desired cooking zone switches on (see the section “Switching the appliance on”).
- The control panel is partially covered by a damp cloth or liquid.

What should I do if the display except for the residual warmth indicator suddenly disappears?

This could be a result of one of two possibilities:

- The On/Off sensor was accidentally actuated.
- The control panel is partially covered by a damp cloth or liquid.

What should I do if, after the cooking zones have been switched off, residual warmth  is not indicated in the display?

Check for the following possibility:

- The cooking zone was only briefly used and therefore did not become hot enough. If the cooking zone is hot, please call the customer service centre.

What should I do if the cooking zone will not switch on or off?

This could be due to one of the following possibilities:

- The control panel is partially covered by a damp cloth or liquid.
- The child safety lock is on.

What should I do if the   display is illuminated?

Check for the following:

- The hob is overheated because of abnormal operation.
- After hob is cooled down, press the “On/Off” control sensor for resetting.

What should I do if the  display is illuminated?

Check for the following:

- Cookware is unsuitable or too small or no cookware has been placed on the cooking zone
- If you use suitable cookware, displayed message will automatically disappear.

What should I do if the cooling fan runs after the hob is turned off?

Check for the following:

- When you have finished using the hob, the cooling fan will continue to run 1 minute by itself for cooling down.

If you request a service call because of an error made in operating the appliance, the visit from the customer service technician may incur a charge even during the warranty period.

SERVICE

Before calling for assistance or service, please check the section “Troubleshooting.”

If you still need help, follow the instructions below.

Is it a technical fault?

If so, please contact your customer service centre.

Always prepare in advance for the discussion. This will ease the process of diagnosing the problem and also make it easier to decide if a customer service visit is necessary.

Please take note of the following information.

- What form does the problem take?
- Under what circumstances does the problem occur?

When calling, please know the model and serial number of your appliance. This information is provided on the rating plate as follows:

- Model description
- S/N code (15 digits)

We recommend that you record the information here for easy reference.

Model: _____

Serial number: _____

When do you incur costs even during the warranty period?

- If you could have remedied the problem yourself by applying one of the solutions provided in the section “Troubleshooting”.
- If the customer service technician has to make several service calls because he was not provided with all of the relevant information before his visit and as a result, for example, has to make additional trips for parts. Preparing for your phone call as described above will save you the cost of these trips.

technical data

TECHNICAL DATA

NZ64F3NM1AB

Appliance dimensions	Width	590 mm
	Depth	520 mm
	Height	57 mm
Worktop cut - out dimensions	Width	560 mm
	Depth	490 mm
Connection voltage		220 - 240 V ~ 50 / 60 Hz
Maximum connected load power		7.2 kW
Weight	Net	10.5 kg
	Gross	12.0 kg

TECHNICAL DATA

COOKING ZONES

Position	Diameter	Power
Rear left	220 mm	2350 W / Boost 2600 W
Front left	140 mm	1250 W / Boost 1500 W
Front right	220 mm	2350 W / Boost 2600 W
Rear right	140 mm	1250 W / Boost 1500 W

note

note



QUESTIONS OR COMMENTS

COUNTRY	CALL	OR VISIT US ONLINE AT	
BOSNIA	05 133 1999	www.samsung.com	
BULGARIA	07001 33 11 , normal tariff		
CROATIA	062 - SAMSUNG (062-726-7864)		
CZECH	800 - SAMSUNG (800-726786)		
HUNGARY	06-80-SAMSUNG (726-7864)		
MACEDONIA	023 207 777		
MONTENEGRO	020 405 888		
POLAND	0 801-1SAMSUNG (172-678) +48 22 607-93-33		
ROMANIA	08008 SAMSUNG (08008 726 7864) TOLL FREE No.		
SERBIA	0700 SAMSUNG (0700 726 7864)		
SLOVAKIA	0800-SAMSUNG (0800-726-786)		
LITHUANIA	8-800-77777		
LATVIA	8000-7267		
ESTONIA	800-7267		
AUSTRIA	0810 - SAMSUNG (7267864, € 0.07/min)		
DENMARK	70 70 19 70		
FINLAND	09 85635050		
FRANCE	01 48 63 00 00		
GERMANY	0 180 5 SAMSUNG bzw. 0 180 5 7267864* (*0,14€/Min. aus dem dt. Festnetz, aus dem Mobilfunk max.0,42€/Min.)		
ITALIA	800-SAMSUNG(726-7864)		
CYPRUS	8009 4000 only from landline (+30) 210 6897691 from mobile and land line		
GREECE	80111-SAMSUNG(80111 726 7864) only from landline (+30) 210 6897691 from mobile and land line		
LUXEMBURG	261 03 710		
NETHERLANDS	0900-SAMSUNG (0900-7267864) (€ 0,10/Min)		
NORWAY	815-56 480		
PORTUGAL	80820-SAMSUNG(726-7864)		
SPAIN	902 - 1 - SAMSUNG (902 172 678)		
SWEDEN	0771 726 7864 (SAMSUNG)		
U.K	0330 SAMSUNG (7267864)		
EIRE	0818 717100		
SWITZERLAND	0848 - SAMSUNG(7267864, CHF 0.08/min)		www.samsung.com/ch (German) www.samsung.com/ch_fr(French)
BELGIUM	02-201-24-18		www.samsung.com/be (Dutch) www.samsung.com/be_fr (French)



NZ64F3NM1AB

Induktioliesi käyttöopas

Planet
First

100 %
Recycled Paper

Tämä opas on valmistettu 100 % kierrätyspaperista.

Ajattele mahdollisuuksia

FINLAND

Kiitos, että ostit tämän Samsung-tuotteen.
Jos haluat lisää palveluita, rekisteröi tuotteesi osoitteessa:

www.samsung.com/register













SAMSUNG

Oppaan käyttö

Lue tämä käyttöopas huolella ennen laitteen käyttämistä ja kiinnitä erityistä huomiota seuraavan osion turvallisuusohjeisiin. Säilytä opas myöhempää käyttöä varten. Jos laite luovutetaan uudelle omistajalle, opas tulee toimittaa sen mukana.

Tärkeitä turvallisuusmerkintöjä ja varotoimenpiteitä

Tässä käyttöoppaassa käytetään seuraavia kuvasymboleita:

 VAROITUS	Vaarat tai vaaralliset toimenpiteet, jotka voivat johtaa vakaviin henkilövahinkoihin tai kuolemaan.
 VAARA	Vaarat tai vaaralliset toimenpiteet, jotka voivat johtaa pieniin henkilö- tai omaisuusvahinkoihin.
 VAARA	Noudata liettä käyttäessäsi näitä turvallisuuteen liittyviä perusohjeita, jotta voisit välttyä tulipaloilta, räjähdyksiltä, sähköiskuilta tai henkilövahingoilta.
	ÄLÄ toimi näin.
	ÄLÄ pura.
	ÄLÄ pura.
	Noudata ohjeita tarkasti.
	Irrota virtajohto pistorasiasta.
	Varmista, että laite on maadoitettu, jotta et saisi sähköiskua.
	Soita huoltoliikkeeseen ja pyydä sieltä apua.
	Huom
	Tärkeää

Turvallisuusohjeet

Tämä laite täyttää turvallisuudeltaan kaikkien hyväksytyjen teknisten ja turvallisuusstandardien vaatimukset. Laitteen valmistajana olemme kuitenkin sitä mieltä, että velvollisuutemme on antaa sinulle myös seuraavat turvallisuusohjeet.



Sähköturvallisuus

Varmista, että laite on pätevän sähkötekniikon oikein asentama ja maadoittama.

Vain pätevän huoltohenkilöstön tulee huoltaa laitetta. Epäpätevien henkilöiden tekemät korjaukset voivat aiheuttaa vammoja tai laitteen vaurioitumisen. Jos laite tarvitsee korjausta, ota yhteyttä paikalliseen huoltoliikkeeseen. Näiden ohjeiden noudattamatta jättäminen voi aiheuttaa vahinkoja ja mitätöidä takuun.

Upposennettuja laitteita saa käyttää vain, jos ne on asennettu asiaankuuluvat standardit täyttäviin kaappeihin ja työpisteisiin. Näin varmistutaan siitä, että turvallisuussäädösten vaatima riittävä sähköeristys tulee tehdyksi.

Jos laite ei toimi oikein tai jos siihen ilmestyy murtumia tai halkeamia:

- sammuta kaikki keittoalueet;
- katkaise yhteys verkkovirtaan ja
- ota yhteyttä paikalliseen huoltoliikkeeseen.



Lasten Turvallisuus

Tätä laitetta ei ole tarkoitettu pienten lasten tai rajoitteisten henkilöiden käyttöön ilman vastuullisen aikuisen riittävää valvontaa.

Pienten lasten ei saa antaa leikkiä laitteella.

Keittoalueet kuumenevat keittämisen aikana. Pidä pienet lapset aina poissa laitteen lähetyviltä.

VAROITUS: Laite ja sen näkyvät osat kuumenevat käytön aikana. Varo koskemasta vastuksiin.

Alle 8-vuotiaiden lasten tulee olla lieden läheisyydessä vain valvottuna.

Yli 8 vuotiaat lapset ja aikuiset henkilöt, joiden fyysiset, sensoriset tai henkiset kyvyt tai joilta puuttuu kokemusta ja tietoa, saavat käyttää laitetta vasta, kun he ovat saaneet tietoa riskitekijöistä, selkeät ohjeet ja opastusta laitteen turvallista käyttöä varten.

Lapset eivät saa leikkiä laitteella.

Lapset eivät myöskään saa puhdistaa tai huoltaa laitetta ilman valvontaa.



Turvallisuus käytön aikana

Tätä laitetta tulee käyttää vain normaaliin keittämiseen ja paistamiseen kotiloissa. Sitä ei ole suunniteltu kaupalliseen tai teolliseen käyttöön.

Älä koskaan käytä liettä huoneen lämmittämiseen.

Ole varovainen kytkiessäsi sähkölaitteita pistorasiaan lieden lähellä. Sähköjohdot eivät saa joutua kosketuksiin lieden kanssa.

Ylikuumentunut rasva ja öljy syttyvät helposti palamaan. Älä koskaan jätä pintayksiköitä valvomatta valmistaessasi ruokaa, esimerkiksi ranskalaisia perunoita, rasvassa tai öljyssä.

Sammuta keittoalueet käytön jälkeen.

Pidä ohjaustaulut aina puhtaina ja kuivina.

Älä koskaan aseta tulenarkoja esineitä lieden päälle. Ne voivat aiheuttaa tulipalon.

Älä käytä liettä alumiinifolion, alumiinifolioon pakattujen tuotteiden tai alumiinivuokaan pakattujen pakastetuotteiden lämmittämiseen.

Laite saattaa aiheuttaa palovammoja, jos sitä käytetään huolimattomasti.

Sähkölaitteiden johdot eivät saa osua lieden kuumalle pinnalle eivätkä kuumiin ruoanlaittovälineisiin.

Älä käytä liettä vaatteiden kuivaamiseen.

Älä koskaan säilytä tulenarkoja aineita, esimerkiksi aerosoleja tai puhdistusaineita lieden alla sijaitsevissa laatikoissa tai kaapeissa.



VAROITUS: Sydämentahdistajien ja implanttien käyttäjien tulee pitää ylävartalonsa vähintään 30 cm päässä induktiokeittoalueilta, kun ne ovat päällä. Jos sinulla on kysyttävää, ota yhteyttä tahdistajasi valmistajaan tai lääkäriin.

VAROITUS: Rasvan tai öljyn keittäminen liedellä ilman valvontaa voi olla vaarallista ja aiheuttaa tulipalon. ÄLÄ KOSKAAN yritä sammuttaa tulta vedellä! Sammuta laite ensin ja peitä sitten liekki esim. kannella tai sammutuspeitteellä.

VAROITUS: Palovaara: älä säilytä mitään esineitä keittotasolla.



VAROITUS

Turvallisuus puhdistettaessa

Katkaise laitteesta aina virta ennen puhdistusta.

Turvallisuussyistä laitetta ei tule koskaan puhdistaa höyrysuihkulla tai painepesurilla.

Puhdista liesi tämän oppaan sisältämien puhdistus- ja hoito-ohjeiden mukaisesti.

Ei saa puhdistaa höyrypesurilla.

Älä käytä kovia hankaavia puhdistusaineita tai teräviä metallikaapimia puhdistaessasi keittotason lasia, koska ne voivat naarmuttaa pintaa ja aiheuttaa lasin rikkoontumisen.



VAROITUS

Tärkeitä, asennukseen liittyviä varoituksia

- ★ Laitteen saa asentaa ainoastaan pätevä, valmistajan kouluttama liesien asentaja. Katso osiota "Lieden asentaminen".

Kytke virtajohto sille soveltuvaan pistorasiaan ja käytä pistorasiaa ainoastaan tälle laitteelle. Kytke virtajohto pistorasiaan tiukasti.

Älä käytä jatkojohtoa.

- Jos tätä ohjetta ei noudateta ja jos annat laitteen jakaa pistorasian käyttämällä jatkopistorasiaa tai jatkojohtoa, seurauksena saattaa olla sähköisku tai tulipalo.
- Älä käytä muuntajaa. Seurauksena saattaa olla sähköisku tai tulipalo.



Laitteen saa asentaa ainoastaan pätevä asentaja tai huoltoliike.

- Jos tätä ohjetta ei noudateta, seurauksena saattaa olla sähköisku, tulipalo, räjähdys, ongelmia laitteen toiminnassa tai henkilövahinko.

Laitteen pistokkeen tulee olla irrotettavissa virtalähteestä asennuksen jälkeen.

Laitteen pistokkeen tulee sijaita paikassa jonne on helppo päästä tai laite on kiinteästi kytkettävä erillisellä virrankatkaisimella, joka on alan ammattihenkilön asentama.

Älä asenna tätä laitetta lämmittimien tai herkästi syttyvien aineiden läheisyyteen.

Älä asenna tätä laitetta kosteaan, rasvaiseen tai pölyiseen paikkaan tai sellaiseen paikkaan, jossa laite altistuu suoralle auringonvalolle tai vedelle (esim. sadepisaraille).

Älä asenna tätä laitetta sellaiseen paikkaan, jossa saattaa esiintyä kaasuvuotoja.

- Seurauksena saattaa olla sähköisku tai tulipalo.

Laitetta ei ole tarkoitettu asennettavaksi ajoneuvoihin, asunтоваunuihin tai muihin näiden kaltaisiin kulkuneuvoihin.

Tämä laite tulee maadoittaa asianmukaisesti.

Älä maadoita laitetta kaasuputkeen, muoviseen vesiputkeen tai puhelinlinjaan.

- Seurauksena saattaa olla sähköisku, tulipalo, räjähdys tai ongelmia laitteen toiminnassa.

- Älä milloinkaan kytke laitetta sellaiseen pistorasiaan, jota ei ole maadoitettu oikein ja varmista aina yhteensopivuus paikallisten ja kansallisten koodien kanssa.



Asennukseen liittyviä vaaroja

- ★ Laite tulee asentaa siten, että virtajohtoon voi kytkeä helposti irti pistorasiasta.

- Jos tätä ohjetta ei noudateta, seurauksena saattaa olla sähkövuodosta johtuva sähköisku tai tulipalo.

Asenna laite sellaiselle tasaiselle ja kovalle alustalle, joka kestää laitteen painon.

- Jos tätä ohjetta ei noudateta, laitteessa saattaa esiintyä outoa värinää, ääniä tai käyttöongelmia.

Asenna laite niin, että sen ja seinän väliin jää riittävästi tilaa.

- Jos tätä ohjetta ei noudateta, seurauksena saattaa olla ylikuumenemisesta johtuva tulipalo.

Jätä lieden yläosan päälle riittävästi tyhjää tilaa.



Tärkeitä, sähköön liittyviä varoituksia

- ★ Poista virtaliitännöistä ja kytkentäkohdista säännöllisesti kuivalla liinalla kaikki niihin kuulumattomat aineet, esimerkiksi pöly ja vesi.

- Irrota virtajohto pistorasiasta ja puhdista se kuivalla liinalla.

- Jos tätä ohjetta ei noudateta, seurauksena saattaa olla sähköisku tai tulipalo.

- ★ Kytke virtajohto pistorasiaan oikeassa asennossa siten, että johto osoittaa lattiaa kohti.

- Jos kytket virtajohtoon pistorasiaan siten, että johto osoittaa päinvastaiseen suuntaan, johdon sisällä olevat johtimet saattavat vaurioitua ja seurauksena voi olla sähköisku tai tulipalo.

- ☐ Kytke virtajohto pistorasiaan tiukasti. Älä käytä vaurioitunutta virtajohtoa tai pistoketta tai löysää pistorasiaa.

- Seurauksena saattaa olla sähköisku tai tulipalo.

Älä vedä virtajohtoa äläkä taivuta sitä liikaa.

Älä väännä tai solmi virtajohtoa.

Älä ripusta johtoa minkään metalliesineen päälle äläkä aseta johdon päälle painavia esineitä tai pidä johtoa esineiden välissä. Älä myöskään työnnä johtoa laitteen takana olevaan tilaan.

- Seurauksena saattaa olla sähköisku tai tulipalo.

Kun irrotat virtajohdon pistorasiasta, älä vedä suoraan johdosta.

- Irrota johto pistorasiasta vetämällä pistokkeesta.

- Jos tätä ohjetta ei noudateta, seurauksena saattaa olla sähköisku tai tulipalo.

-
-  Jos laite tai johto vaurioituu, ota yhteyttä lähimpään huoltoliikkeeseen.



Sähköön liittyviä vaaroja

-  Irrota pistoke pistorasiasta ukkosmyrskyjen aikana tai jos laitetta ei käytetä pitkään aikaan.
- Jos tätä ohjetta ei noudateta, seurauksena saattaa olla sähköisku tai tulipalo.

Irrota pistoke pistorasiasta ukkosmyrskyjen aikana tai jos laitetta ei käytetä pitkään aikaan.

- Jos tätä ohjetta ei noudateta, seurauksena saattaa olla sähköisku tai tulipalo.



Tärkeitä, Käyttöön liittyviä varoituksia

-  Kaasuvuodon (esimerkiksi propaani, nestekaasu tms.) sattuessa tuuleta tilat välittömästi äläkä koske pistokkeeseen. Älä koske laitteeseen äläkä virtajohtoon.
- Älä käytä tuuletinta.
- Kipinä voi aiheuttaa räjähdyksen tai tulipalon.

Laite kuumenee käytön aikana. Lieden sisällä oleviin vastuksiin ei pidä koskea.

Käytä AINA grillikintaita, kun otat ruokaa liedeltä, jotta et saisi palovammoja.

VAROITUS: Palovammojen välttämiseksi tuttipullot ja vauvanruokapurkit on ravistettava tai niiden sisältöä on hämmennettävä ja niiden lämpötila on tarkastettava ennen käyttöä.

Jos laitteen virtajohto on vahingoittunut, valmistajan, sen valtuuttaman huoltoliikkeen tai pätevän ammattilaisen tulee vaihtaa johto, jotta vaaratilanteilta voitaisiin välttyä.

Lapsia tulee valvoa, jotta he eivät pääse leikkimään laitteella.

VAROITUS: Anna lapsen käyttää liettä ilman valvontaa ainoastaan silloin, jos hänelle on annettu riittävät ohjeet ja jos hän osaa käyttää liettä turvallisesti ja ymmärtää sen väärään käyttöön liittyvät vaarat.

- ★ Tämä laite ei ole tarkoitettu fyysisesti tai psyykkisesti rajoittuneiden eikä kokemattomien henkilöiden (mukaan lukien lapset) käytettäväksi, ellei heidän turvallisuudestaan vastaava henkilö ole läsnä tai opastanut heitä käyttämään laitetta oikein.

VAROITUS: Osat saattavat kuumeta käytön aikana. Palovammojen välttämiseksi pienet lapset on pidettävä turvallisella etäisyydellä laitteesta.

VAROITUS: Jos laitteen pinta murtuu, katkaise laitteesta virta sähköiskujen välttämiseksi. Älä käytä liettä, ennen kuin lasipinta on vaihdettu.

Älä aseta lieden päälle sellaisia metalliesineitä kuten veitsiä, haarukoita, lusikoita tai kattilankansia, sillä ne saattavat kuumentua.

- ☐ Älä koske pistokkeeseen, kun kätesi ovat kosteat.
- Seurauksena saattaa olla sähköisku.

Älä sammuta laitetta irrottamalla virtajohtoa silloin, kun laite on toiminnassa.

- Pistokkeen kytkeminen takaisin pistorasiaan saattaa aiheuttaa kipinän ja sähköiskun tai tulipalon.

Pidä kaikki pakkaustarvikkeet täysin poissa lasten ulottuvilta, sillä ne voivat olla vaarallisia lapsille.

- Jos lapsi laittaa pussin päähänsä, hän saattaa tukehtua.
- Jos tätä ohjetta ei noudateta, seurauksena saattaa olla sähköisku, palovamma tai jokin muu vaurio.

Älä milloinkaan käytä tätä laitetta mihinkään muuhun tarkoitukseen kuin ruoanlaittoon.

- Jos tätä ohjetta ei noudateta, seurauksena saattaa olla tulipalo.

Älä milloinkaan lämmitä muovisia tai paperisia pakkauksia äläkä käytä niitä liedon kanssa.

- Jos tätä ohjetta ei noudateta, seurauksena saattaa olla tulipalo.

Älä ylikuumenna ruokaa.

- Seurauksena saattaa olla tulipalo.

Älä lämmitä paperiin, lehteen tai sanomalehteen käärittynä ruokaa.

- Seurauksena saattaa olla tulipalo.

Älä käytä tulenarkoja suihkeita tai esineitä äläkä säilytä niitä liedon läheisyydessä.

- Seurauksena saattaa olla tulipalo tai räjähdys.

Älä laita sormiasi, vieraita aineita tai sellaisia metalliesineitä kuten pinnit ja neulat laitteen tulo- ja poistoliitäntöihin tai aukkoihin. Jos johonkin näistä aukoista pääsee niihin kuulumattomia aineita, irrota pistoke pistorasiasta ja ota yhteyttä laitteen toimittajaan tai lähimpään huoltoliikkeeseen.

- Jos tätä ohjetta ei noudateta, seurauksena saattaa olla sähköisku tai henkilövahinko.

ÄLÄ KOSKAAN täytä astiaa aivan täyteen ja valitse sellainen astia, jonka suu on sen pohjaa leveämpi, jotta neste ei pääse kiehumään yli. Kapeakaulaiset pullot saattavat myös räjähtää ylikuumetessaan.

ÄLÄ KOSKAAN lämmitä tuttipulloa tutin kanssa, koska pullo voi ylikuumetessaan räjähtää.

Älä kasta virtajohtoa veteen äläkä kytke sitä märkänä, ja pidä se myös kaukana kuumista pinnoista.

Älä käytä laitetta, jos sen virtajohto tai pistoke on vahingoittunut.

VAROITUS: Nesteitä ja muita ruokia ei tule lämmittää suljetuissa säilytysastioissa, sillä ne saattavat räjähtää.

Älä yritä itse korjata, purkaa tai muokata laitetta millään tavalla.

- Älä käytä muita kuin standardinmukaisia sulakkeita (esim. kuparia, rautalankaa tms.).

- Jos laitetta täytyy korjata tai se pitää asentaa uudelleen, ota yhteyttä lähimpään huoltoliikkeeseen.
- Jos tätä ohjetta ei noudateta, seurauksena saattaa olla sähköisku, tulipalo, ongelmia laitteen toiminnassa tai henkilövahinko.

-
-  Jos laitteen sisälle on päässyt jotakin sinne kuulumatonta ainetta, esimerkiksi vettä, irrota virtajohto pistorasiasta ja ota yhteyttä lähimpään huoltoliikkeeseen.
- Jos tätä ohjetta ei noudateta, seurauksena saattaa olla sähköisku tai tulipalo.

-
-  Jos laite altistuu jollekin nesteelle, ota yhteyttä paikalliseen huoltoliikkeeseen.
- Jos tätä ohjetta ei noudateta, seurauksena saattaa olla sähköisku tai tulipalo.

Jos laitteesta tulee outoa ääntä, palaneen hajua tai savua, irrota virtajohto välittömästi ja ota yhteyttä lähimpään huoltoliikkeeseen.

- Jos tätä ohjetta ei noudateta, seurauksena saattaa olla sähköisku tai tulipalo.



Käyttöön liittyviä vaaroja

-  Ole varovainen, sillä ruoka ja juomat saattavat olla hyvin kuumia niiden lämmittämisen jälkeen.
- Varmista, että ruoka on jäähtynyt riittävästi, erityisesti silloin, jos syötät lasta.

Ole varovainen, kun lämmität vettä, juomia tai muita nesteitä.

- Vältä liukaspintaisten ja kapeakaulaisten astioiden käyttöä.
- Jos tätä ohjetta ei noudateta, astian sisältö saattaa vuotaa yli ja aiheuttaa palovammoja.

Älä ota ruokaa tai astioita käsiisi ruoanvalmistuksen aikana tai välittömästi sen jälkeen.

- Käytä grillikintaita, sillä ruoka ja astiat voivat olla kuumia ja saatat polttaa kätesi.

Jos laitteen pinta on vaurioitunut, sammuta laite virtakytkimestä.
- Jos tätä ohjetta ei noudateta, seurauksena saattaa olla sähköisku.

-
- ★ Pienet ruoka-annokset vaativat lyhyemmän valmistus- tai lämmitysajan.

Normaaliaikoja käytettäessä ne voivat kuumeta liikaa tai palaa.

Lasten ei saa antaa leikkiä laitteella.

Kaikki liika tulee poistaa ennen kannen avaamista ja lieden pinnan tulee antaa jäähtyä, ennen kuin kansi suljetaan (koskee vain kannellista mallia).

-
- ☒ Älä seiso laitteen päällä äläkä laita sen päälle mitään (esimerkiksi pyykkiä, pannumyssyjä, palavia kynttilöitä tai savukkeita, astioita, kemikaaleja, metalliesineitä jne.).

- Seurauksena saattaa olla sähköisku, tulipalo, henkilövahinko tai ongelmia laitteen toiminnassa.

Älä käytä laitetta, kun kätesi ovat kosteat.

- Seurauksena saattaa olla sähköisku.

Älä ruiskuta laitteen pinnalle mitään tulenarkoja aineita, esimerkiksi hyönteismyrkkyä.

- Paitsi että tällaiset aineet ovat haitallisia ihmisille, ne voivat myös aiheuttaa sähköiskun, tulipalon tai ongelmia laitteen toiminnassa.

Älä pidä tuotetta minkään herkästi särkyvän esineen, esimerkiksi lasiesineen tai astianpesualtaan päällä.

- Lasi tai astianpesuallas saattaa vaurioitua.

Kun olet ottanut ruoan pois laitteesta, poista sen mahdollinen suojakuori varoen.

- Jos ruoka on kuumaa, siitä saattaa tulla erittäin kuumaa höyryä, kun poistat suojakuoren, ja saatat saada palovamman.

Älä irrota laitteen virtajohtoa vetämällä johdosta, vaan ota kunnon ote pistokkeesta ja vedä se suoraan pois pistorasiasta.

- Jos virtajohto vaurioituu, seurauksena voi olla oikosulku, tulipalo ja/tai sähköisku.

Näitä laitteita ei ole tarkoitettu käytettäväksi ulkoisen ajastimen tai erillisen kauko-ohjausjärjestelmän kanssa.

Älä katso lieden vastuksiin (koskee vain niitä malleja, joissa on halogeenivalo).

Kytke aina käytön jälkeen virta päältä virtapainiketta käyttäen äläkä luota kattilantunnistimeen (koskee vain niitä malleja, joissa on kattilantunnistin).



VAROITUS

Tärkeitä, puhdistamiseen liittyviä varoituksia

- Älä puhdista laitetta suihkuttamalla siihen vettä.

Älä käytä bentseeniä, ohennusaineita tai alkoholia laitteen puhdistamiseen.

- Laitteen väri saattaa muuttua tai laite voi vaurioitua tai aiheuttaa sähköiskun tai tulipalon.

Kytke laite irti pistorasiasta ennen puhdistusta ja huoltoa.

- Jos tätä ohjetta ei noudateta, seurauksena saattaa olla sähköisku tai tulipalo.

Turvallisuussyistä laitetta ei pidä koskaan puhdistaa höyrysuihkulla tai painepesurilla.



VAROITUS

Puhdistamiseen liittyviä vaaroja

- Liesi on puhdistettava säännöllisesti ja ruoantähteet on poistettava.

Jos liettä ei pidetä puhtaana, sen pinta saattaa vaurioitua ja tämä saattaa lyhentää laitteen käyttöikää ja aiheuttaa vaaratilanteita.

- Varo satuttamasta itseäsi, kun puhdistat laitetta (sisältä ja ulkoa).
 - Saatat satuttaa itsesi laitteen teräviin reunoihin.

Älä puhdista laitetta höyrypesurilla.

- Tämä voi syövyttää laitteen pintaa.

Hävitysohjeet



Pakkausmateriaalin hävitys

Kaikki laitteen pakkausmateriaalit ovat täysin kierrätettäviä. Pahvi- ja muoviosat on merkitty asianmukaisesti. Ota turvallisuus ja ympäristö huomioon, kun hävität pakkausmateriaaleja ja vanhoja laitteita.



Vanhan laitteen oikeanlainen hävittäminen

VAROITUS: Ennen kuin hävität vanhan laitteen, tee se toimimattomaksi, jottei se aiheuttaisi vaaraa kenellekään. Pyydä pätevää asentajaa kytkemään laite pois verkkovirrasta ja irrottamaan sähköjohto. Laitetta ei saa hävittää talousjätteen mukana. Saat paikallisilta viranomaisilta tietoja jätteiden keräyspäivistä ja keräyspisteistä.



Tuotteen turvallinen hävittäminen (elektroniikka ja sähkölaitteet)

(Koskee maita joissa on erillinen jätteenkeräys-järjestelmä)

Oheinen merkintä tuotteessa, lisävarusteissa tai käyttöohjeessa merkitsee, että tuotetta tai lisävarusteina toimitettavia sähkölaitteita (esim. laturia, kuulokkeita tai USB kaapelia) ei saa hävittää kotitalousjätteen mukana niiden käyttöiän päätyttyä. Virheellisestä jätteenkäsittelystä ympäristölle ja terveydelle aiheutuvien haittojen välttämiseksi tuote ja lisävarusteet on eroteltava muusta jätteestä ja kierrätettävä kestävä kehityksen mukaista uusiokäyttöä varten.

Kotikäyttäjät saavat lisätietoja tuotteen ja lisävarusteiden turvallisesta kierrätyksestä ottamalla yhteyttä tuotteen myyneeseen jälleenmyyjään tai paikalliseen ympäristöviranomaiseen.

Yrityskäyttäjien tulee ottaa yhteyttä tavarantoimittajaan ja selvittää hankintasopimuksen ehdot. Tuotetta tai sen lisävarusteita ei saa hävittää muun kaupallisen jätteen seassa.

Sisältö

LIEDEN ASENTAMINEN	60	Säädökset ja niiden noudattaminen
	60	Asentajan turvallisuusohjeet
	61	Sähköverkkoon liittäminen
	63	Asentaminen työpöydälle
OSAT JA OMINAISUUDET	65	Keittoalueet
	65	Käyttöpaneeli
	66	Osat
	66	Induktiolämmitys
	67	Laitteen tärkeimmät toiminnot
	68	Turvakatkaisin
	69	Jälkilämmön ilmaisin
	69	Lämpötilan tunnistin
	70	Ensipuhdistus
ALKUVALMISTELUT	70	
LIEDEN KÄYTTÖ	70	Induktiokeittoalueille tarkoitetut ruoanvalmistusastiat
	71	Sopivuuestesti
	71	Astioiden koko
	71	Käyttöäänät
	72	Oikeanlaisten astioiden käyttö
	73	Kosketuspainikkeiden käyttö
	73	Virran kytkeminen laitteeseen
	73	Keittoalueen ja lämpötilan valitseminen
	74	Virran katkaiseminen laitteesta
	74	Keittoalueen sammuttaminen
	74	Lapsilukon käyttö
	75	AJASTIN
	77	Tehonlisäyspainike
	77	Tehon hallinta
	78	Suositteltavat ruokakohtaiset asetukset
PUHDISTUS JA HUOLTO	79	Liesi
	80	Lieden kehys (lisävaruste)
	80	Kuinka vältät laitteen vahingoittamista
TAKUU JA HUOLTO	82	Usein kysytyt kysymykset ja ongelmatilanteet
	84	Huolto
TEKNISET TIEDOT	85	Tekniset tiedot
	85	Keittoalustat

Lieden asentaminen



Varmistu siitä, että laitteen asentaa ja maadoittaa pätevä sähkötekniikko.

Huomioi tämä ohje. Takuu ei korvaa sellaisia vahinkoja, jotka aiheutuvat vääränlaisesta asennuksesta.

Laitteen tekniset tiedot löytyvät tämän käyttöoppaan loppuosasta.

Säädökset ja niiden noudattaminen

Tämä laite täyttää seuraavien standardien vaatimukset:

- EN 60335 - 1 ja EN 60335 - 2 - 6, kotitalouksiin ja vastaaviin ympäristöihin tarkoitettujen sähkölaitteiden turvallisuudesta;
- EN 60350 tai DIN 44546 / 44547 / 44548, kotitalouskäyttöön tarkoitettujen sähkökeittimien, liesien, uunien ja grillien käyttötavoista;
- EN 55011
- EN 55014-2
- EN 61000 - 3 - 2 ja
- EN 61000 - 3 - 3, sähkömagneettisesta yhteensopivuudesta (EMC).



Tämä laite täyttää seuraavien EU-direktiivien vaatimukset:

- 2006/95/EY, pienjännitedirektiivi
- 2004/108/EY, sähkömagneettisen yhteensopivuuden direktiivi

Asentajan turvallisuusohjeet

- Sähköasennuksessa on järjestettävä laite, joka mahdollistaa laitteen katkaisemisen verkkovirrasta kaikista johtimista katkaisimen aukon ollessa vähintään 3 mm. Sopiviin eristyslaitteisiin kuuluvat linjansuojakatkaisimet, sulakkeet (ruuvattavat sulakkeet tulee irrottaa liitännästä), maavuotokatkaisimet ja kontaktorit.
- Palosuojauksen osalta tämä laite vastaa standardia EN 60335-2-6. Tämän tyyppinen laite voidaan asentaa siten, että yhdellä sivulla on korkea kaappi tai seinä.
- Lieden alle ei saa asentaa vetolaatikoita.
- Asennuksen on taattava iskunkestävyys.
- Keittiöyksikön, johon laite asennetaan, tulee täyttää standardin DIN 68930 vakausvaatimukset.

- Kosteussuojauksen vuoksi kaikki leikatut pinnat tulee tiivistää sopivalla tiivisteellä.
- Laatoitetuilla työpinoilla lieden alustan liitokset tulee täyttää kokonaan laastilla.
- Varmista, että tiiviste asettuu oikein työpintaa vasten ilman aukkoja. Ylimääräistä silikonitiivistettä ei pidä käyttää, sillä tämä tekee huoltoa varten irrottamisesta hankalaa.
- Irrotettaessa liettä pitää painaa ulos alhaaltapäin.
- Lieden alle tulee asentaa levy.
- Työtason ja sen alla olevan yksikön etuosan välistä ilmankiertotilaa ei saa peittää.

Sähköverkkoon liittäminen

Ennen liittämistä tulee tarkistaa, että laitteen nimellisjännite eli arvokilvessä mainittu jännite vastaa verkon jännitettä. Arvokilpi sijaitsee lieden kotelon alaosassa.



VAROITUS

katkaise piiristä virta ennen johtojen kytkemistä piiriin.

Vastuksen jännite on AC 230 V~. Laite toimii hyvin myös sellaisissa verkoissa, jotka käyttävät jännitteitä AC 220 V~ tai AC 240 V~. Liesi tulee liittää verkkovirtaan laitteella, joka mahdollistaa laitteen katkaisemisen verkkovirrasta kaikista johtimista katkaisimen aukon ollessa vähintään 3 mm, esimerkiksi automaattisella linjansuojakatkaisimella, maavuotokatkaisimella tai sulakkeella.



VAROITUS

johdon liitäntöjen tulee olla säännösten mukaisia ja liitinten ruuvit tulee kiristää varmasti.



VAROITUS

Kun liesi on liitetty verkkovirtaan, varmista, että kaikki keittoalueet ovat käyttövalmiita asettamalla jokainen vuorollaan huipputeholle. Käytä tarkoitukseen sopivia ruoanlaittovälineitä.



Kun lieteen kytketään virta ensimmäistä kertaa, kaikkiin näyttöihin syttyy valo ja lapsilukko aktivoituu.

VAROITUS Huomioi taloliitännän ja laitteen vaihe-neutraali-jakauma (vaatimustenmukaisuus). Muutoin osat voivat vahingoittua. Takuu ei kata vahinkoja, jotka johtuvat vääränlaisesta asennuksesta.

VAROITUS Hanki uudet sähköjohdot ja -liittimet viallisten tilalle valtuutetusta huoltoliikkeestä tai laitteen valmistajalta.

• 1N~

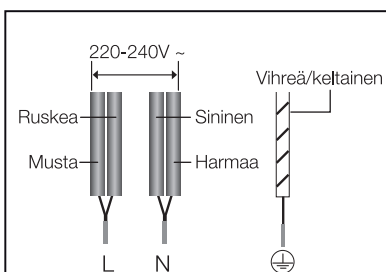

32A 1N ~

• 2N~: Erota kaksivaihejohdot (I1 ja I2) ennen kytkemistä.

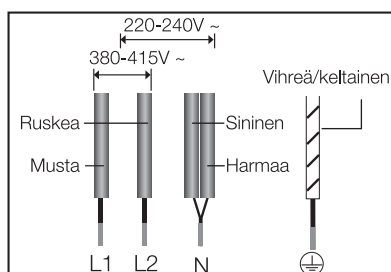

16A 2N ~

2X1N~: Erota johdot ennen kytkentää.

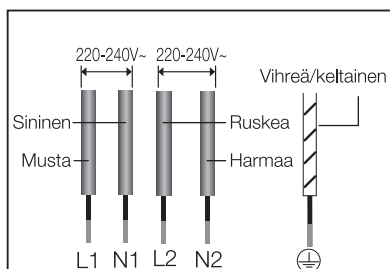

16A 2X1N~

VAROITUS Jotta sähköasennus tehtäisiin oikein, noudata liitântöjen läheltä löytyvää kytkentäkaaviota.

Asentaminen työpöydälle

-  Kirjoita muistiin laitteen arvokilvessä mainittu sarjanumero, ennen kuin laite asennetaan. Tätä numeroa tarvitaan, jos laitetta täytyy huoltaa. Numeroa ei voi enää tarkistaa asennuksen jälkeen, sillä se sijaitsee alkuperäisessä arvokilvessä laitteen alaosassa.

Kiinnitä erityistä huomiota vaadittaviin vähimmäistila- ja etäisyysvaatimuksiin.

Kiinnitä pidikkeet molemmille puolille liedan mukana toimitetuilla ruuveilla ennen sen asentamista pidikkeiden varaan.

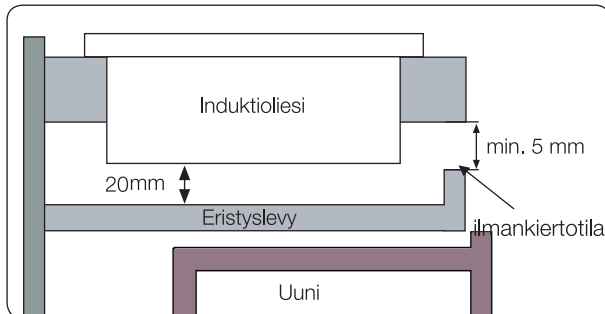
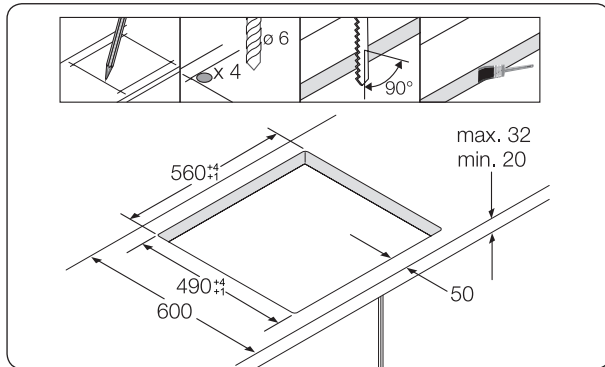
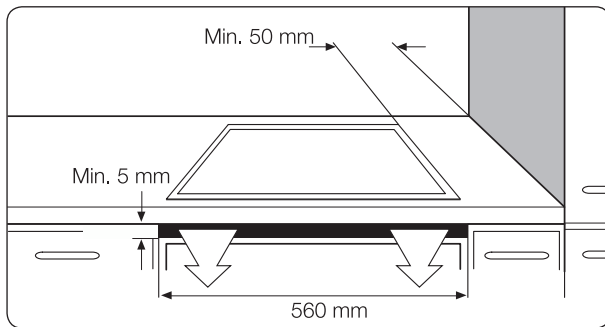

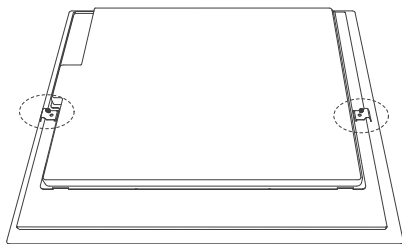

Asenna kaksi kiinnitysrautaa

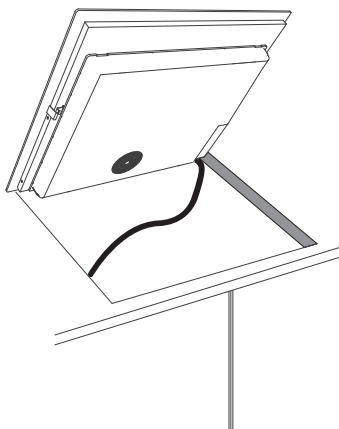
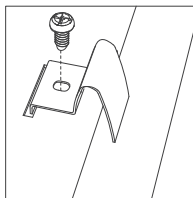

Laita aukkoon

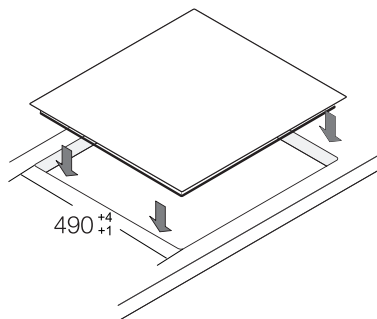

Osat ja ominaisuudet

Keittoalueet

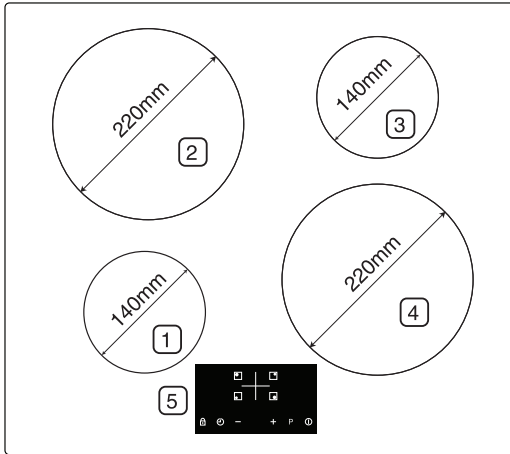

1. 1250 W:n induktiokeittoalue 1500 W:n tehonlisäyksellä
2. 2350 W:n induktiokeittoalue 2600 W:n tehonlisäyksellä
3. 1250 W:n induktiokeittoalue 1500 W:n tehonlisäyksellä
4. 2350 W:n induktiokeittoalue 2600 W:n tehonlisäyksellä
5. Käyttöpaneeli

Käyttöpaneeli

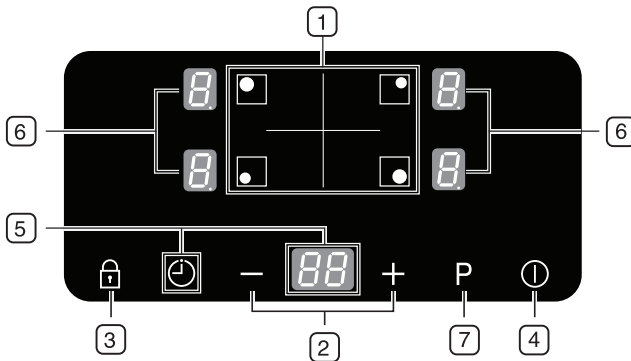

1. Keittoalueen valitsimet
2. Lämmön/ajastimen asetus valitsimet
3. Lukkopainike
4. Virtapainike
5. Ajastimen valitsin ja näyttö
6. Lämpöasetusten ja jälkilämmön ilmaisimet
7. Tehonlisäys

Osat

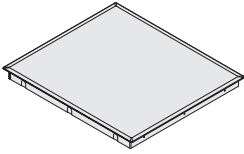

Induktioliesi

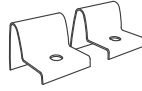

Asennuspidikkeet



Ruuvit





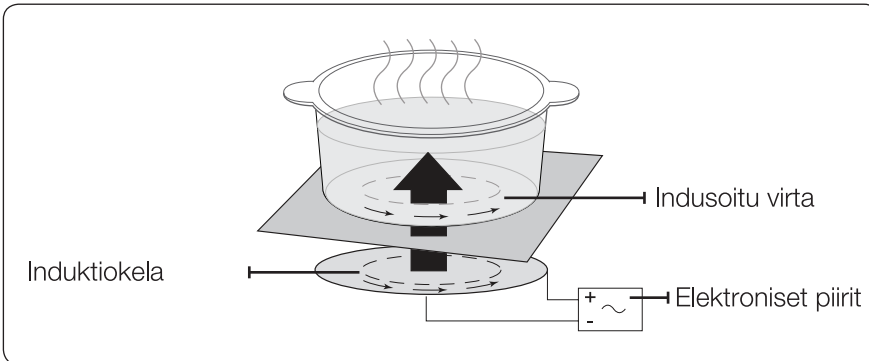



Induktiolämmitys

- **Induktiolämmityksen toiminta:** Kun asetat keittoastian keittoalueelle ja kytket siihen virran, induktiolieden elektroniset piirit tuottavat ”indusoitua virtaa” keittoastian pohjalle, jolloin sen lämpötila nousee välittömästi.



- **Nopeuttaa keittämistä ja paistamista:** Koska paistinpannu lämmitetään suoraan lasin sijaan, järjestelmän teho on muita järjestelmiä parempi, sillä lämpöä ei mene hukkaan. Suurin osa käytetystä energiasta muuttuu lämmöksi.

Laitteen Tärkeimmät Toiminnot

- **Lasikeraaminen keittopinta:** Laitteessa on lasikeraaminen keittopinta ja neljä pikakeittoaluetta.
- **Kosketuspainikkeet:** Laitetta käytetään kosketuspainikkeiden avulla.
- **Helppo puhdistus:** Lasikeraamisen keittopinnan ja kosketuspainikkeiden etuna on niiden helppo puhdistettavuus. Sileä, litteä pinta on helppo puhdistaa.
- **Virtapainike:** Virtapainike on erillinen pääkatkaisin verkkovirrälle. Tämän painikkeen koskettaminen joko kytkee virran laitteeseen tai katkaisee sen kokonaan.
- **Ohjaus- ja toimintoilmaisimet:** Digitaaliset näytöt ja merkkivalot antavat tietoja asetuksista ja käytössä olevista toiminnoista sekä jälkilämmöstä eri keittoalueilla.
- **Turvakatkaisin:** Turvakatkaisin varmistaa, että kaikki keittoalueet sammuvat automaattisesti tietyn ajan jälkeen, jos asetusta ei ole muutettu.
- **Jälkilämmön ilmaisin:** Jälkilämmön kuvake näkyy näytössä, jos keittoalue on niin kuuma, että se voi aiheuttaa palovammoja.
- **Tehonlisäys** : Käytä tätä toimintoa, jos haluat kuumentaa pannun nopeammin kuin korkeimmalla tehotasolla ””. (Näytöllä näkyy ””.)
- **Automaattinen kattilantunnistin:** Jokaisella keittoalueella on automaattinen kattilantunnistinjärjestelmä, joka on kalibroitu niin, että se tunnistaa sellaisen kattilan tai pannun, jonka halkaisija on jonkin verran keittoaluetta pienempi. Kattila tai pannu on aina asetettava keittoalueen keskelle. Käytä vain tarkoitukseen sopivia ruoanlaittovälineitä.
- **Digitaalinäytöt:** Näyttöalueita on neljä, yksi kullekin keittoalueelle. Niissä näkyvät seuraavat tiedot:
 -  : laitteeseen on kytketty virta
 -  -  ,  : valitut lämpöasetukset
 -  : jälkilämpö
 -  : lapsilukko on aktivoitu

- **E3 E4** : virheilmoitus, kun liesi on ylikuumentunut vääränlaisen käytön vuoksi (esimerkiksi tyhjien astioiden käyttö liedellä)
- **E** : virheilmoitus, kun keittoalueella käytetään vääränlaista tai liian pientä keittoastiaa tai keittoastiaa ei ole asetettu lainkaan keittoalueelle.
- **L** : Jos pidät sormeasi keittoalueen kosketusnäppäimen päällä, vastaavan keittoalueen digitaalinen näyttö ilmestyy näkyviin.

Turvakatkaisin

Jos jotakin keittoaluetta ei sammuteta tai sen lämpöasetusta ei säädetä pitkään aikaan, kyseinen keittoalue sammuu itsestään.

Mahdollisen jälkilämmön merkinä on **H** ("hot" eli kuuma) kyseisen keittoalueen digitaalinäytössä.

Keittoalueet sammuvat itsestään seuraavassa mainittujen aikojen kuluttua.

lämpöasetus	sammutus
1-3	8 tunnin kuluttua
4-6	4 tunnin kuluttua
7-9	2 tunnin kuluttua

- Jos liesi on ylikuumentunut vääränlaisen käytön takia, näytölle ilmestyy **E3 E4** ja lieden virta katkaistaan.
- Jos keittoalueella käytetään vääränlaista tai liian pientä keittoastiaa tai keittoastiaa ei ole asetettu lainkaan keittoalueelle, näytöllä näkyy **E**. Keittoalue sammutetaan automaattisesti 1 minuutin kuluttua.
- Mikäli yksi tai useampi keittoalue sammuu ennen mainittua aikaa, katso kohtaa "Ongelmatilanteet".
- Jollet ole valinnut mitään toimintoa, liesi sammuu itsestään 1 minuutin kuluttua.

Muita syitä, joiden vuoksi keittoalue sammuu itsestään

Kaikki keittoalueet sammuvat välittömästi itsestään, jos vettä kiehuu yli ja roiskuu ohjaustaululle.

Virta katkaistaan automaattisesti myös silloin, kun ohjaustaulun päälle asetetaan kostea liina. Molemmissa tapauksissa laitteeseen on kytkettävä virta uudelleen **virtapainikkeesta** , kun neste tai liina on poistettu.

Jälkilämmönilmaisin

Kun yksittäinen keittoalue tai liesi on sammutettu, jälkilämmön merkinä on  ("hot" eli kuuma) kyseisen keittoalueen digitaalinäytössä. Keittoalueen sammuttamisen jälkeenkin jälkilämmön ilmaisain sammuu vasta, kun keittoalue on jäähtynyt.

Voit käyttää jälkilämpöä ruoan sulattamiseen tai lämpimänä pitämiseen.



Niin kauan kuin jälkilämmön ilmaisain palaa, keittoalue voi aiheuttaa palovammoja.



Jos virransyöttö katkeaa,  -merkki sammuu eivätkä tiedot jälkilämmöstä ole enää käytettävissä. Keittoalueelta voi silti edelleen saada palovammoja. Vahinkojen välttämiseksi lieden lähetyvillä tulee aina olla varovainen.

Lämpötilan Tunnistin

Jos jonkin keittoalueen lämpötila jostakin syystä nousee yli suurimman sallitun arvon, keittoalueen lämpötila laske automaattisesti.

Kun olet lopettanut lieden käytön, jää jäähdyttävä tuuletin päälle vielä 1 minuutin ajaksi.

Alkuvalmistelut

Ensipuhdistus

Pyyhi lasikeraaminen pinta kostealla liinalla ja keraamisen keittopinnan puhdistusaineella.



VAROITUS

Älä käytä syövyttäviä tai hankaavia puhdistusaineita. Pinta voi vahingoittua.

Lieden käyttö

Induktiokeittoalueille tarkoitetut ruoanvalmistusastiat

Induktioliesi voidaan kytkeä päälle vain silloin, kun keittoalueilla käytetään magneettipohjaista ruoanlaittoastiaa. Voit käyttää seuraavanlaisia astioita.

Astian materiaali

Astian materiaali	Sopiva
Teräs ja emaloitu teräs	Kyllä
Valurauta	Kyllä
Ruostumaton teräs	Jos valmistaja on merkinnyt tuotteen asianmukaisesti
Alumiini, kupari ja messinki	Ei
Lasi, keramiikka ja posliini	Ei



Induktioliedelle sopivat astiat ovat valmistajan asianmukaisesti merkitsemiä.



Joistakin astioista saattaa lähteä ääntä, kun niitä käytetään keittoalueilla. Tämä ääni ei tarkoita, että laitteessa olisi vikaa eikä se vaikuta laitteen toimintaan mitenkään.

Sopivuustesti

Ruoanvalmistusastia soveltuu induktioliedelle, jos magneetti tarttuu astian pohjaan ja jos astia on valmistajan asianmukaisesti merkitsemä.

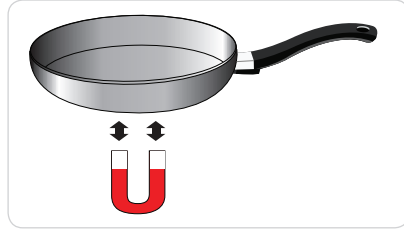

Astioiden koko

Induktiokeittoalueet mukautuvat automaattisesti astioiden pohjan kokoon tiettyyn rajaan saakka. Astian pohjan magneettisen osan halkaisijan on kuitenkin oltava vähintään tietyn kokoinen keittoalueesta riippuen.

Keittoalueen halkaisija	Astian pohjan vähimmäishalkaisija
220 mm	140 mm
140 mm	120 mm

Käyttöään

Jos kuulet:

- Halkeamisen äänen: keittoastia on valmistettu sopimattomasta materiaalista.
- Viheltävä: käytät useampaa kuin kahta keittoaluetta ja keittoastia on valmistettu sopimattomasta materiaalista.
- Hyräilevä: käytät suuria tehoja.
- Napsuva: tapahtuu sähköistä kytkentää.
- Sihisevä, Suriseva: tuuletin on päällä.

Äänet ovat normaaleja eivätkä viittaa mihinkään vikoihin.

Oikeanlaisten astioiden käyttö

Mitä parempia astioita käytät, sitä parempiin tuloksiin pääset.

- Voit tunnistaa hyvät astiat niiden pohjista. Pohjan tulisi olla mahdollisimman paksu ja tasainen.
- Kun ostat uusia astioita, kiinnitä erityistä huomiota pohjan halkaisijaan. Valmistajat ilmoittavat usein vain yläreunan läpimitan.
- Älä käytä pannuja, joiden pohja on vahingoittunut tai joissa on epätasaisia reunoja tai särmiä. Jos tällaisia pannuja liikutellaan liedien pinnalla, pinta voi vahingoittua pysyvästi.
- Kylminä pannujen pohjat ovat normaalisti hieman koveria. Ne eivät koskaan saisi olla kuperia.
- Jos haluat käyttää jotakin erikoista astiaa, esimerkiksi painekeitintä, haudutuspannua tai wokkipannua, noudata astian valmistajan ohjeita.

Energiansäästövinkejä

 Voit säästää energiaa huomioimalla seuraavat seikat.

- Aseta kattilat ja pannut kohdalleen aina ennen keittoalueen sytyttämistä.
- Likaiset keittoalueet tai pannujen pohjat lisäävät energiankulutusta.
- Aseta kannet kattiloiden ja pannujen päälle tiiviisti aina, kun mahdollista.
- Sammuta keittoalueet ennen keittoajan päättymistä ja käytä jälkilämpöä ruoan lämpimänä pitämiseen ja sulattamiseen.



Oikein

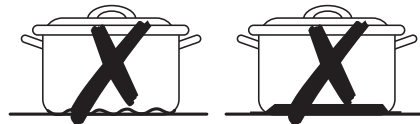

Väärin

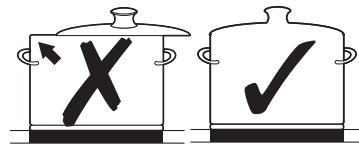

Kosketuspainikkeiden käyttö

Käytä kosketuspainikkeita koskettamalla haluamaasi painiketta sormen kärjellä, kunnes halutut näytöt syttyvät tai sammuvat tai haluamasi toiminto aktivoituu.

Varmista, että kosketat vain yhtä painiketta kerrallaan, kun käytät laitetta. Jos sormesi painuu liian leveästi ohjaustaululle, myös viereinen painike saattaa aktivoitua.

Virran kytkeminen laitteeseen

1. Kosketa **virtapainiketta** ① noin 1 sekunnin ajan.

2. Kosketa **lukkopainiketta** ② noin 3 sekunnin ajan.

Digitaalinäytöllä näkyy .

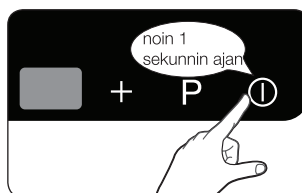

 Kun laitteeseen on kytketty virta **virtapainiketta** ①, lämpöasetus on valittava noin 60 sekunnin sisällä. Muuten laitteen virta katkeaa itsestään turvallisuussyistä.

Keittoalueen ja lämpötilan valitseminen

1. Valitse keittoalue koskettamalla haluamasi keittoalueen painiketta.

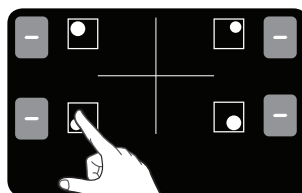

2. Aseta keittoalueen teho koskettamalla lämpötilanvalitsimia.

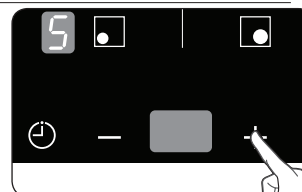

 Jollet aseta tehotasoa 3 sekunnin kuluttua siitä, kun kosketit keittoalueen valitsinta, liedon virta sammuu.

- ✎ Jos useampaa valitsinta, paitsi - ja + valitsimia, painetaan kauemmin kuin 10 sekuntia, kuulet äänimerkin ja laite on kytkeytyy pois päältä. Tee uudelleen asetus koskettamalla **virtapainiketta** ① valitsinta.

- ✎ Jos pidät sormeasi keittoalueen valitsimella, vastaavan keittoalueen digitaalinen näyttö ilmestyy **L**.

Virran katkaiseminen laitteesta

Laitteen virta katkaistaan kokonaan koskettamalla **virtapainiketta** ①.

Kosketa **virtapainiketta** ① noin 1 sekunnin ajan.

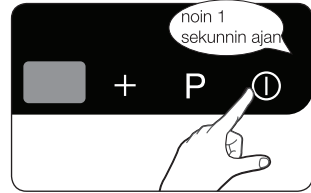

- ✎ Kun yksittäinen keittoalue tai koko keittopinta on sammutettu, jälkilämmön merkinä näkyy kyseisen keittoalueen digitaal näyttössä **H** ("hot" eli kuuma).

Keittoalueen sammuttaminen

Kun haluat sammuttaa keittoalueen, palauta asetukseksi **H** käyttämällä ohjaustaulun – painiketta.

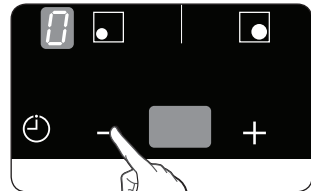

- ✎ Jos haluat sammuttaa keittoalueen nopeammin, kosketa keittoalueen painiketta kahdesti.

Lapsilukon käyttö

Lapsilukon avulla voit estää keittoalueen tahattoman sytyttämisen ja keittopinnan aktivoinnin.

Ohjaustaulu voidaan lukita, **virtapainiketta** ① lukuun ottamatta. Näin estetään asetusten tahaton muuttaminen esimerkiksi ohjaustaulua pyyhittäessä.

Lapsilukon kytkeminen päälle ja pois päältä

1. Kosketa **lukkopainiketta**  noin 3 sekunnin ajan.
Laite vahvistaa asetuksen äänimerkillä.

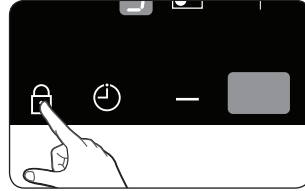

2. Näytöllä näkyy  merkkinä siitä, että lapsilukko on käytössä.

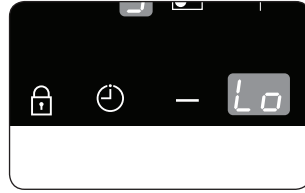

3. Kun haluat ottaa lapsilukon pois päältä, kosketa **lukkopainiketta**  uudelleen 3 sekunnin ajan.
Laite vahvistaa asetuksen äänimerkillä.

AJASTIN

On kaksi tapaa käyttää ajastinta:

Ajastimen käyttö liesivahtina:

Jos keittoalue on ajastettu toimimaan tietyn ajan, keittoalue kytkeytyy automaattisesti pois päältä, kun tämä aika on kulunut. Tätä toimintoa voidaan käyttää useille keittoalueille samanaikaisesti.

Ajastimen käyttö:

Ajastinta ei voi käyttää, jos keittoalueen virta on katkaistu..

Ajastimen asettaminen

Keittoalueen jolle haluat asettaa ajastimen tulee olla päällä.

1. **Ajastimen**  valitsin, valitse keittoalue jolle haluat asettaa ajastuksen. Kun olet valinnut ensimmäinen keittoalueen, koskettamalla ajastin-valitsinta kyseisen keittoalueen merkkivalo alkaa vilkkua hitaasti.

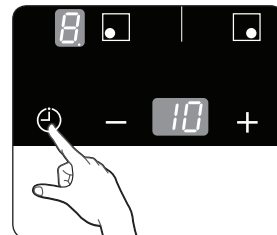

Esimerkiksi, vasen merkkivalo vastaa vasenta keittoaluetta.

 ilmestyy ajastimen näytölle.

Aktivoi seuraava keittoalue koskettamalla poltin-valitsinta uudelleen.



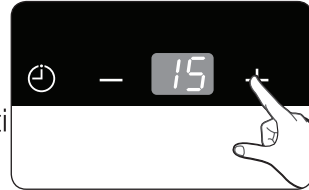

2. Valitse - tai + säätääksesi halutun määrän aikaa, esimerkiksi 15 minuuttia, minkä jälkeen keittoalue kytkeytyy automaattisesti pois päältä. Ajastin on nyt aktivoitu.



Kun haluat nähdä minkä verran aikaa on jäljellä kussakin päällä olevassa keittoalueessa, kosketa kyseisen keittoalueen valitsinta.

Koskettamasi valitsimen merkkivalo alkaa vilkkua hitaasti.

Asetukset nollataan (- tai +). Kun asetettu aika on kulunut, keittoalue kytkeytyy automaattisesti pois päältä.

-  Piste(.) symboli vilkkuu tehotason oikealla puolen, kun ajastin on päällä.
-  Nopeuttaaksesi asetuksia, kosketa mitä tahansa - tai + **valitsinta** ja valitse haluamasi luku.
-  Kun haluat perua ajastuksen, kosketa – ja + yhtä aikaa ja valitse sen jälkeen se keittoalue jonka ajastuksen haluat perua sekä **AJASTIMEN**  valitsin. Ajastimen näytöllä näet nyt .

Ajastin, joka asetetaan keittoajan alkamista varten.

Jotta ajastinta voidaan käyttää, liedon virran on oltava päällä, mutta keittoalueet eivät saa olla valittuina.

1. Kosketa **AJASTIMEN**  valitsinta.

 ilmestyy näytölle.

2. Aseta aika, ajastimen valitsimilla (- tai +), jonka jälkeen haluat liedon automaattisesti kytkeytyvän päälle.

Ajastin on nyt aktivoitu ja jäljellä oleva aika näkyy ajastimen näytössä.

Säädä jäljellä olevaa aikaa koskettamalla **AJASTIMEN**  valitsinta. Voit muuttaa asetuksia käyttämällä ajastinasetuksen valitsimia (- tai +).

3. Hälytys soi 30 sekunnin ajan ja ajastimen näytölle ilmestyy  kun asetus aika on loppunut.

Tehonlisäyspainike

Tehonlisäystoiminnon  avulla saat lisätehoa käyttöön keittoalueilla. (esimerkiksi silloin, kun haluat keittää suuren määrän vettä)

Tehonlisäystoiminto voi olla käytössä vain 5 minuutin ajan kullekin keittoalueelle.

Tämän ajan kuluttua umpeen keittoalueet siirtyvät automaattisesti asetukseen .

-  Joissakin tilanteissa tehonlisäystoiminto saattaa mennä pois päältä automaattisesti liedien sisäisten elektronisten osien suojaamiseksi.

Tehon hallinta

Keittoalueilla on tietty maksimiteho.

Jos tämä teho ylitetään tehonlisäystoimintoa käyttämällä, tehonhallinta laskee keittoalueen parin lämpötilaa automaattisesti.

- Vasen puoli: Keittoalueet 1 ja 2 ovat toistensa pareja.
- Oikea puoli: Keittoalueet 3 ja 4 ovat toistensa pareja.

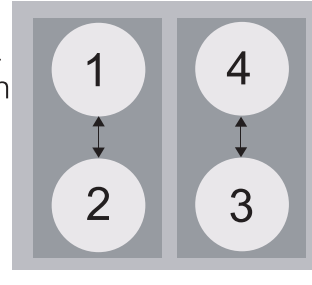

Tämän keittoalueen ilmaisin muuttuu asetetusta lämpötila-asetuksesta korkeimpaan mahdolliseen lämpötila-asetukseen.



- Esimerkki:

Keittoalueen viimeisin lämpötila-asetus (alue 3)	Keittoalueen parin lämpötila-asetus (alue 4)	
	Alkuperäinen lämpöasetus	Automaattisesti muutettu lämpöasetus
Tehonlisäystoiminto	Taso 6	Taso 2

Suosittelvat ruokakohtaiset asetukset

Taulukon luvut ovat ohjeellisia. Eri ruoanlaittotapojen vaatimat lämpöasetukset riippuvat useista tekijöistä, esimerkiksi käytettävän astian laadusta ja valmistettavan ruoan tyypistä.

Asetus	Ruoanlaittotapa	Käyttöesimerkkejä
9/P	Lämmitys Kevyt ruskistus Paistaminen	Suurten nestemäärien lämmittäminen, nuudeleiden keitto, lihan ruskistus
7-8	Voimakas Paistaminen	Pihvi, sisäpaisti, paistetut perunat, makkarat
5-6	Paistaminen	Leikkeet/höystö, maksa, kala, pasteijat, paistetut munat, ohukaiset/blinit
3-4	Höyrystäminen Hauduttaminen Keittäminen	Pienten vihannesmäärien höyrystäminen ja hauduttaminen, riisin ja maitoruokien keittäminen
1-2	Sulattaminen	Voin, liivattteen ja suklaan sulattaminen

-  Taulukon lämpöasetukset on tarkoitettu vain ohjeellisiksi.
-  Lämpöasetukset on säädettävä käytettyjen astioiden ja raaka-aineiden mukaan.

Puhdistus ja huolto

Liesi



VAROITUS

Puhdistusaineet eivät saa joutua kosketuksiin kuumentuneen lasikeraamisen pinnan kanssa: Kaikki puhdistusaineet tulee poistaa riittävällä määrällä puhdasta vettä puhdistuksen jälkeen, sillä ne voivat vaikuttaa syövyttävästi pinnan kuumentuessa. Älä käytä mitään voimakkaita puhdistusaineita tai -välineitä kuten grilliin tai uunin puhdistussuihkeita tai hankaustyynyjä.



Puhdista lasikeraaminen pinta jokaisen käyttökerran jälkeen siinä tilassa, kun se tuntuu vielä käteen lämpimältä. Näin voit estää roiskeiden palamisen kiinni pintaan. Poista kattilakivi, vesijäljet, rasvariskeet ja metallivärjätymisen tavallisella lasikeramiikan tai ruostumattoman teräksen puhdistamiseen tarkoitetulla puhdistusaineella.

Kevyt lika

1. Pyyhi lasikeraaminen pinta kostealla liinalla.
2. Hankaa kuivaksi puhtaalla liinalla. Pinnalle ei saa jäädä puhdistusaineen jäämiä.
3. Puhdista perusteellisesti koko lasikeraaminen keittopinta kerran viikossa tavallisella lasikeramiikan tai ruostumattoman teräksen puhdistamiseen tarkoitetulla puhdistusaineella.
4. Pyyhi lasikeraaminen pinta käyttäen riittävää määrää puhdasta vettä ja hankaa kuivaksi puhtaalla, nukkaamattomalla liinalla.

Pinttynyt lika

1. Käytä lasikaavinta ylikiehuneen ruoan ja muun vaikean lian poistamiseen.
 2. Aseta lasikaavin kulmassa lasikeraamista pintaa vasten.
 3. Poista lika kaapimella.
-  Lasikaavimia ja lasikeramiikan puhdistusaineita saa erikoismyymälöistä.

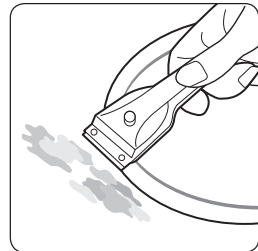

Ongelmallinen lika

1. Poista palanut sokeri, ja sulanut muovi, alumiinifolio tai muu materiaali lasikaapimella välittömästi sen ollessa vielä kuumaa.

 Saatat saada palovammoja, kun käytät lasikaavinta kuumalla keittoalueella.

2. Puhdista liesi kuten normaalisti sen jäähtyttyä.

Jos keittoalue, johon on sulanut jotakin, on päässyt jäähtymään, lämmitä se uudelleen puhdistusta varten.

 Esimerkiksi teräväreunaisen pannun aiheuttamia naarmuja tai tummia jälkiä lasikeraamisella pinnalla ei voi poistaa. Ne eivät kuitenkaan haittaa liedon toimintaa.

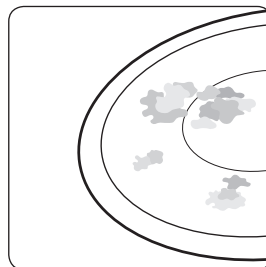

Lieden kehys (lisävaruste)

 Älä käytä etikkaa, sitruunamehua tai kattilakiven poistoainetta liesien kehyskehykseen, sillä pintaan voi ilmestyä himmentymiä.

1. Pyyhi kehys kostealla liinalla.

2. Kostuta kuivunut lika määrällä liinalla. Pyyhi ja hankaa kuivaksi.

Kuinka vältät laitteen vahingoittamista

- Älä käytä liettä työpintana tai säilytysalustana.
- Älä kuumenna keittoaluetta, jos sillä ei ole astiaa tai astia on tyhjä.
- Keraaminen lasi on vahvaa ja kestää lämpötilanvaihteluita, mutta se ei ole rikkoutumatonta. Liesi voi vahingoittua, jos sen päälle tippuu jokin hyvin kova tai terävä esine.
- Älä aseta astioita liesien kehyskehykselle. Kehyksen pinta voi naarmuuntua ja vahingoittua.

- Vältä kaatamasta happamia nesteitä, esimerkiksi etikkaa, sitruunamehua tai kattilakiven poistoainetta lieden kehykselle, koska ne voivat aiheuttaa himmentymiä.
- Jos sokeria tai sokeroitua valmistetta tippuu ja sulaa kuuman keittoalueen pinnalle, aine tulisi poistaa keittiökaapimella välittömästi sen ollessa vielä kuumaa. Jos se pääsee jäähtymään, sen poistaminen voi vahingoittaa pintaa.
- Pidä kaikki helposti sulavat materiaalit, kuten muovit, alumiinifoliot ja uunifoliot poissa lasikeraamiselta pinnalta. Jos tämäntyypistä ainetta sulaa lieden päälle, aine tulee poistaa välittömästi kaapimella.

Takuu ja huolto

Usein kysytyt kysymykset ja ongelmatilanteet

Vika voi joskus johtua jostakin pienestä virheestä ja voit mahdollisesti korjata sen itse seuraavien ohjeiden avulla. Jos seuraavista ohjeista ei ole hyötyä tietyssä tilanteessa, älä yritä mitään muita korjauksia.

 Vain pätevä huoltoteknikko saa korjata laitetta. Väärin tehdyt korjaukset voivat aiheuttaa huomattavan vaaran laitteen käyttäjälle. Jos laite tarvitsee korjausta, ota yhteyttä paikalliseen huoltoliikkeeseen.

VAROITUS

Mitä teen, jos keittoalueet eivät toimi?

Tarkista seuraavat seikat:

- Sulake (sulakekaapissa) on kunnossa. Jos sulakkeet palavat useita kertoja, ota yhteys valtuutettuun sähköasentajaan.
- Laitteeseen on kytketty virta.
- Ohjaustaulun merkkivalot palavat.
- Keittoalueeseen on kytketty virta.
- Keittoalueisiin on asetettu halutut lämpöasetukset.

Mitä teen, jos keittoalueisiin ei tule virtaa?

Tarkista seuraavat seikat:

- Virtapainikkeen painamisen ja halutun keittoalueen aktivoimisen välillä on kulunut yli 60 sekuntia (katso osiota "Virran kytkeminen laitteeseen").
- Kosteaa liina tai neste peittää osittain ohjaustaulun.

Mitä teen, jos näyttö jälkilämpöilmiasinta lukuun ottamatta yhtäkkiä katoaa näkyvistä?

Tämä voi johtua kahdesta seikasta:

- Virtapainiketta on kosketettu vahingossa.
- Kosteaa liina tai neste peittää osittain ohjaustaulun.

Mitä teen, jos keittoalueiden sammuttamisen jälkeen näytöllä ei näy jälkilämpöilmaisinta?

Tarkista seuraavat seikat:

- Keittoaluetta käytettiin vain lyhyen aikaa eikä se siksi kuumentunut riittävästi. Jos keittoalue on kuuma, ota yhteyttä asiakaspalveluun.

Mitä teen, jos keittoalueeseen ei tule virtaa tai virta ei katkea?

Tämä voi johtua seuraavista seikoista:

- Kosteaa liina tai neste peittää osittain ohjaustaulun.
- Lapsilukko on käytössä.

Mitä teen, jos näytöllä näkyy ?

Tarkista seuraavat:

- Liesi on ylikuumentunut vääränlaisen käytön vuoksi.
- Kun liesi on jäähtynyt, kosketa virtapainiketta.

Mitä teen, jos näytöllä näkyy ?

Tarkista seuraavat:

- Keittoalueella on vääränlainen tai liian pieni astia tai astiaa ei ole asetettu lainkaan keittoalueelle.
- Kun käytät oikeanlaista astiaa, näytöllä näkyvä viesti häviää automaattisesti.

Mitä teen, jos tuuletin on käynnissä, vaikka liesi on sammutettu?

Tarkista seuraavat:

- Kun olet lopettanut lieden käytön, jäähdyttävä tuuletin toimii vielä 1 minuutin ajan.

Jos kutsut asiakaspalvelusta huoltohenkilön paikalle ja ongelman syynä on käyttövirhe, käynnistä voidaan laskuttaa myös takuuajana.

Huolto

Ennen kuin soitat huoltoon, lue kohta ”Ongelmatilanteet”.

Jos tarvitset vielä tämänkin jälkeen apua, noudata seuraavia ohjeita.

Onko kyseessä tekninen vika?

Jos on, ota yhteyttä asiakaspalveluun.

Valmistaudu keskusteluun etukäteen. Tämä helpottaa vian määrittelyä ja arviota mahdollisen huoltokäynnin tarpeesta.

Pane merkille seuraavat seikat.

- Miten ongelma ilmenee?
- Missä tilanteessa ongelma ilmenee?

Kun soitat, pidä esillä laitteesi malli ja sarjanumero. Nämä tiedot löytyvät laitteen arvokilvestä:

- Mallin kuvaus
- Sarjanumero (15 numeroa)

Tiedot kannattaa kirjoittaa tähän, jotta ne löytyvät helposti.

Malli: _____

Sarjanumero: _____

Milloin huolto on maksullista jopa takuuajana?

- Jos vian olisi voinut korjata noudattamalla jotain kohdan ”Ongelmatilanteet” ratkaisuja.
- Jos huoltoteknikko joutuu tekemään useita huoltokäyntejä, koska hänelle ei ole annettu kaikkia asiaankuuluvia tietoja ennen käyntiä ja hän joutuu tästä syystä esimerkiksi hakemaan osia. Säästät nämä matkakustannukset, kun valmistaudut puheluun, kuten edellä neuvotaan.

Tekniset tiedot

Tekniset tiedot

NZ64F3NM1AB

Laitteen mitat	Leveys	590 mm
	Syvyys	520 mm
	Korkeus	57 mm
Työtason leikkauksen mitat	Leveys	560 mm
	Syvyys	490 mm
Liitäntäjännite	220 - 240 V ~ 50 / 60 Hz	
Suurin tehokuormitus	7.2 kW	
Paino	Netto	10.5 kg
	Brutto	12.0 kg

Tekniset tiedot

Keittoalustat

Sijainti	Halkaisija	Teho
Takavasen	220 mm	2350 W/tehonlisäys 2600 W
Etuvasen	140 mm	1250 W/tehonlisäys 1500 W
Etuoikea	220 mm	2350 W/tehonlisäys 2600 W
Takaoikea	140 mm	1250 W/tehonlisäys 1500 W

Huomioi:

Huomioi:



Kysymyksiä tai Kommentteja

MAA	SOITA	TAI KAY VERKKOSIVUILLAMME
BOSNIA	05 133 1999	www.samsung.com
BULGARIA	07001 33 11 , normal tariff	
CROATIA	062 - SAMSUNG (062-726-7864)	
CZECH	800 - SAMSUNG (800-726786)	
HUNGARY	06-80-SAMSUNG (726-7864)	
MACEDONIA	023 207 777	
MONTENEGRO	020 405 888	
POLAND	0 801-1SAMSUNG (172-678) +48 22 607-93-33	
ROMANIA	08008 SAMSUNG (08008 726 7864) TOLL FREE No.	
SERBIA	0700 SAMSUNG (0700 726 7864)	
SLOVAKIA	0800-SAMSUNG (0800-726-786)	
LITHUANIA	8-800-77777	
LATVIA	8000-7267	
ESTONIA	800-7267	
AUSTRIA	0810 - SAMSUNG (7267864, € 0.07/min)	
DENMARK	70 70 19 70	
FINLAND	09 85635050	
FRANCE	01 48 63 00 00	
GERMANY	0 180 5 SAMSUNG bzw. 0 180 5 7267864* (*0,14€/Min. aus dem dt. Festnetz, aus dem Mobilfunk max.0,42€/Min.)	
ITALIA	800-SAMSUNG(726-7864)	
CYPRUS	8009 4000 only from landline (+30) 210 6897691 from mobile and land line	
GREECE	80111-SAMSUNG(80111 726 7864) only from landline (+30) 210 6897691 from mobile and land line	
LUXEMBURG	261 03 710	
NETHERLANDS	0900-SAMSUNG (0900-7267864) (€ 0,10/Min)	
NORWAY	815-56 480	
PORTUGAL	80820-SAMSUNG(726-7864)	
SPAIN	902 - 1 - SAMSUNG (902 172 678)	
SWEDEN	0771 726 7864 (SAMSUNG)	
U.K	0330 SAMSUNG (7267864)	
EIRE	0818 717100	
SWITZERLAND	0848 - SAMSUNG(7267864, CHF 0.08/min)	www.samsung.com/ch (German) www.samsung.com/ch_fr (French)
BELGIUM	02-201-24-18	www.samsung.com/be (Dutch) www.samsung.com/be_fr (French)

NZ64F3NM1AB

Induktionshäll bruksanvisning

Planet
First

100 %
Recycled Paper

Bruksanvisningen är tillverkad av återvunnet papper till 100 %

SWEDEN

Föreställ dig möjligheterna

Tack för att du har valt att köpa en produkt från Samsung.
Om du vill ha en mer komplett service registrerar du produkten på

www.samsung.com/register













SAMSUNG

Använda den här bruksanvisningen

Ta dig tid att läsa bruksanvisningen innan du börjar använda hällen och var speciellt uppmärksam på säkerhetsinformationen i det följande avsnittet. Spara bruksanvisningen för framtida bruk. Kom ihåg att ge bruksanvisningen till den nya ägaren vid eventuellt ägarbyte.

Viktiga säkerhetssymboler och föreskrifter

Följande symboler används i texten i denna bruksanvisning:

 VARNING	Faror eller osäkra åtgärder som kan resultera i allvarlig personskada eller dödsfall.
 OBS!	Faror eller osäkra åtgärder som kan resultera i mindre personskada eller dödsfall.
 OBS!	För att minska risken för brand, explosion, elektrisk kortslutning och personskada vid användning av mikrovågsugnen ska du följa de grundläggande säkerhetsanvisningarna.
	Prova INTE detta.
	Demontera INTE.
	Vidrör INTE detta.
	Följ anvisningarna exakt.
	Koppla ur strömmen ur vägguttaget.
	Se till att maskinen är jordad för att undvika elektrisk kortslutning.
	Kontakta ett servicecenter för hjälp.
	Obs!
	Viktigt

Säkerhetsanvisningar

De säkerhetsfunktioner som gäller för den här hällen uppfyller alla vedertagna tekniska standarder och säkerhetsstandarder. Som tillverkare anser vi dock att det är vårt ansvar att göra dig medveten om följande säkerhetsanvisningar.



Elektrisk säkerhet

Se till att hällen installeras och jordas på rätt sätt av en kvalificerad tekniker.

Hällen ska enbart underhållas av kvalificerad servicepersonal. Reparationer som utförs av okvalificerade personer kan leda till skador eller allvarliga fel. Kontakta ett lokalt servicecenter om hällen behöver repareras. Om instruktionerna inte följs kan det leda till skador och garantin kan ogiltigförklaras.

Infällda enheter får bara användas efter det att de har monterats i skåp eller arbetsbänkar som uppfyller gällande standarder. Detta tillgodoser tillräckligt skydd för kontakt mot annan elektrisk utrustning enligt gällande säkerhetsnormer.

Om det blir fel på hällen eller om brott, sprickor eller bristningar uppstår:

- stäng av alla värmezoner;
- koppla bort hällen från strömtillförseln och;
- kontakta ett lokalt servicecenter.



Barnsäkerhet

Hällen är inte avsedd att användas av små barn eller sjukliga personer utan övervakning.

Håll uppsyn över barnen så att de inte leker med hällen. Värmezoner blir heta när du lagar mat. Håll alltid små barn borta från apparaten.

WARNING: Apparaten och dess åtkomliga delar blir heta under användning.

Försiktighet bör vidtas för att undvika att röra värmeelementen. Barn yngre än 8 år skall hållas borta såvida de inte övervakas kontinuerligt.

Denna apparat kan användas av barn som är 8 år och uppåt och personer med nedsatt fysisk, sensorisk eller mental förmåga eller lider brist på erfarenhet och kunskap, om detta sker under uppsikt eller om det har fått instruktioner om de risker som är inblandade.

Barn får inte leka med apparaten.

Rengöring och användarunderhåll skall inte göras av barn utan tillsyn.



Säkerhet under användning

Hällen ska enbart användas i hemmet för vanlig matlagning och stekning. Den är inte utformad för kommersiell eller industriell användning.

Använd aldrig hällen för att värma upp ett rum.

Var försiktig när du ansluter elektriska apparater till eluttag i närheten av hällen. Nätsladdar får inte komma i kontakt med hällen.

Lämna aldrig hällen obevakad när du lagar mat med fett och oljor, t.ex. vid fritering. Fett och oljor som hettas upp för mycket kan snabbt antändas.

Stäng av värmezonen efter användning.

Håll alltid kontrollpanelen ren och torr.

Placera aldrig lättantändliga föremål på hällen. Det kan orsaka eldsvåda.

Värm inte upp aluminiumfolie, produkter inlindade i aluminiumfolie eller frysta matvaror i aluminiumförpackningar på hällen.

Det finns risk för brännskador om hällen används ovarsamt.

Sladdar från elprodukter får inte komma i kontakt med ytan på hällen eller heta kokkärl.

Använd inte hällen för att torka kläder.

Förvara aldrig brännbart material såsom sprejförpackningar eller lösningsmedel i lådor eller skåp under hällen.

VARNING: Användare med pacemaker eller aktivt hjärtimplantat måste hålla överkroppen minst 30 cm från värmezonen när de är påslagna. Kontakta tillverkaren eller en läkare om du har några frågor.

VARNING: Obevakad matlagning på en häll med fett eller olja kan vara farligt och leda till brand. Försök ALDRIG att släcka en brand med vatten, men stäng av apparaten och täck sedan över elden, t.ex. med ett lock eller en brandfilt.

VARNING: Risk för brand: förvara inga föremål på matlagningssytor.



Säkerhet vid rengöring

Stäng alltid av hällen före rengöring.

Av säkerhetsskäl ska du inte rengöra hällen med ång- eller högtryckshällar.

Rengör hällen i enlighet med rengörings- och skötselansvisningarna i den här bruksanvisningen.

Ångrengörare skall inte användas.

Använd inte starka repande eller vassa metallskrapor för att rengöra spishällens glas eftersom de kan repa ytan, vilket kan resultera i splittring av glaset.



Allvarliga varningstecken för installation

- ★ Installationen av den här enheten måste utföras av en behörig servicetekniker som har genomgått utbildning hos tillverkaren. Se avsnittet "Installera hällen".

Koppla in strömsladden i vägguttaget och använd enbart den kontakt som sitter i enheten.

Koppla in strömmen ordentligt i vägguttaget. Använd inte förlängningssladd.

- Om du gör det och delar ett vägguttag med andra enheter eller kopplar in ytterligare en förlängningssladd kan det leda till elektrisk kortslutning eller brand.
- Använd inte en elektrisk transformator. Det kan resultera i elektrisk kortslutning eller brand.

Installationen av den här enheten måste utföras av en kvalificerad tekniker eller ett behörigt serviceföretag.

- Om detta inte sker kan det resultera i elektrisk kortslutning, brand, explosion, problem med produkten, eller skador.

Det ska vara möjligt att frånkoppla apparaten från elförsörjningen efter installationen.

Frånkoppling kan uppnås genom att ha kontakten åtkomlig eller genom att införliva en omkopplare i de fasta ledningarna i enlighet med aktuella kabeldragnings regler.

-
- Installera inte den här enheten nära ett värmeaggregat eller flambara material.

Installera inte enheten på en fuktig, en oljig, en dammig plats, eller där den utsätts för direkt solljus och vatten (regn).

Installera inte den här enheten på en plats där det finns risk för gasläckage.

- Det kan resultera i elektrisk kortslutning eller brand.

Den här enheten är inte avsedd för att installeras i fordon som körs på vägar, exempelvis husvagnar eller liknande.

-
- Den här enheten måste vara ordentligt jordad.

Placera inte enheten intill en gasledning, plastvattenrör eller en telefonkabel.

- Det kan leda till elektrisk kortslutning, brand, explosion eller problem med produkten.
- Koppla aldrig in strömsladden i ett uttag som inte har jordats och se till att det används i enlighet med lokala och nationella regler.



Att observera vid installation

- ★ Den här enheten ska placeras på ett sådant sätt att det är lätt att komma åt strömkontakten.
 - Om du underlåter undviker att göra detta kan det resultera i elektrisk kortslutning eller brand på grund av elfel.

Installera enheten på en plan och hård yta som klarar dess vikt.

- Om du undviker att göra detta kan det leda till onormalt stora vibrationer, buller eller problem med produkten.

Installera enheten på lämpligt avstånd från väggen.

- Om du inte gör det kan det leda till risk för brand på grund av överhettning.



Allvarliga varningstecken för el

- ★ Ta regelbundet bort alla främmande ämnen, såsom damm eller vatten, från elkontaktens terminaler och kontaktpunkter med en torr trasa.
 - Koppla ur strömkontakten och rengör med en torr trasa.
 - Om du inte gör det kan det leda till risk för kortslutning eller brand.

- ★ - Om du kopplar ur strömkontakten ur vägguttaget i motsatt riktning kan elkablarna inom sladden skadas och detta kan leda till elektrisk kortslutning eller brand.

- ☐ Koppla in strömmen ordentligt i vägguttaget. Använd inte en skadad kontakt, skadad strömsladd eller ett vägguttag som sitter löst.

- Det kan resultera i elektrisk kortslutning eller brand.

Dra inte i och böj inte strömsladden.

Vrid inte eller knyt strömsladden.

Haka inte strömsladden i ett metallföremål, placera inte tunga föremål på strömsladden.

Dra inte i strömsladden när du drar ut den ur kontakten.

- Koppla ur strömmen genom att hålla i kontakten när du drar ur den.
- Om du inte gör det kan det leda till risk för kortslutning eller brand.

-
-  Om enheten eller sladden är skadad ska du kontakta närmaste servicecenter.



Att observera när det gäller el

-  Dra ur strömkontakten när enheten inte används under längre perioder eller under åskväder.
- Om du inte gör det kan det leda till risk för kortslutning eller brand.

Dra ur strömkontakten när enheten inte används under längre perioder eller under åskväder.

- Om du inte gör det kan det leda till risk för kortslutning eller brand.



Allvarliga varningstecken vid användning

-  Om det exempelvis uppstår en gasläcka (exempelvis propangas, LP-gas etc.) ska du omedelbart vädra och inte vidröra strömkontakten. Rör inte vid enheten eller strömsladden.
- Använd inte en fläkt.
 - Det kan bildas gnistor som leder till explosion eller brandrisk.

Enheten blir mycket varm under användning. Omsorg bör vidtas för att undvika att röra värmeelementen inne i hällen.

Använd ALLTID grytvantar när kärl tas ut ur ugnen för att undvika brännskador.

VARNING: Innehållet i nappflaskor och barnmatsburkar skall

röras om eller skakas och temperaturen kontrolleras innan barnet börjar äta, för att undvika brännskador.

Om utrustningens strömkabel skadas måste den bytas av tillverkaren eller dess servicetekniker, eller av en person med samma fackkunskaper för att undvika olycksrisk.

Håll uppsyn över barn så att de inte leker med enheten.

WARNING: Låt endast barn använda hällen utan tillsyn när de fått tillräckliga instruktioner och kan använda hällen på ett säkert sätt samt förstår riskerna med felaktig användning.

- ☒ Hällen är inte avsedd att användas av personer (inklusive barn) med nedsatt fysisk eller psykisk funktion, eller av personer som saknar erfarenheter och kunskaper gällande användning av hällen.

WARNING: Delar som är lättåtkomliga kan bli heta under användning. Barn ska hållas på avstånd så att de inte bränner sig.

WARNING: Om det finns sprickor i ytan ska du stänga av hällen för att undvika elstötar. Använd inte hällen förrän glasytan har bytts ut.

Metallobjekt såsom knivar, gafflar, skedar och lock bör inte placeras på hällen eftersom de kan bli mycket heta.

- ☒ Rör inte vid strömkontakten med våta händer.
 - Det kan resultera i elektrisk kortslutning.

Slå inte av apparaten genom att koppla ur strömkontakten under användning.

- När du kopplar in strömkontakten i vägguttaget igen kan det orsaka gnistor och resultera i elektrisk kortslutning eller brand.

Förvara **alla** förpackningsmaterial utom räckhåll för barn, eftersom förpackningsmaterial kan vara farliga för barn.

- Om ett barn placerar en påse över huvudet, kan det resultera i kvävning.
- Om du inte gör det kan det leda till elektriska stötar, brännskador eller andra skador.

Använd aldrig enheten för annat än matlagning.

- Om du inte gör det kan det resultera i brännskador.

Värm aldrig plast- eller pappersbehållare och använd den inte med hållfunktionen.

- Om du inte gör det kan det resultera i brännskador.

Överhetta inte maten.

- Detta kan resultera i brandrisk.

Värm inte maten insvept i papper, såsom tidningar eller liknande.

- Detta kan resultera i brandrisk.

Använd inte eller placera antändbara sprayer eller föremål nära hållen.

- Detta kan orsaka brand eller explosion.

För att värma drycker såsom kaffe, te, sprit eller vatten eller rätter som curry, soppa eller gryta, använd en låg effekt inställning och se till att röra om innehållet medan du upphettar dem.

- Att använda en hög effekt inställning **kan orsaka innehållet att överkoka utan varning** och orsaka allvarliga brännskador.

-
- Stick inte fingrar, främmande föremål eller metallföremål, såsom hårnålar eller liknande i inlopp, utlopp och inte heller i hålen. Om ett främmande föremål sticks in i något av dessa hål kopplar du ur strömkontakten från vägguttaget och kontakter din produktleverantör eller närmaste servicecenter.

- Om detta sker kan det leda till risk för kortslutning eller skada.

Fyll ALDRIG behållaren helt och använd en behållare som är bredare upp till än ned till för att förhindra att vätskan kokar över.

Flaskor med smala halsar kan explodera om de överhettas.

Värm ALDRIG upp en nappflaska med nappen på, flaskan kan explodera om den överhettas.

Sänk inte ned elsladden eller kontakten i vatten och håll sladden borta från varma ytor.

Använd inte apparaten om elsladden eller kontakten är skadad.

VARNING: Vätskor och annan mat får inte värmas i slutna behållare eftersom de kan explodera.

- ✘ Försök inte reparera, demontera eller modifiera enheten själv.
 - Använd inte någon säkring (exempelvis koppar, stål, etc) utöver standardsäkringen.
 - När reparation av enheten krävs ska du kontakta närmaste servicecenter.
 - Om detta inte sker kan det resultera i elektrisk kortslutning, brand, explosion, problem med produkten, eller skador.

- ☞ Om några främmande föremål, såsom vatten, har trängt in i enheten ska du koppla från strömkontakten och kontakta närmaste servicecenter.
 - Om du inte gör det kan det leda till risk för kortslutning eller brand.

- ☑ Kontakta ett servicecenter om enheten översvämmas.
 - Om du inte gör det kan det leda till risk för kortslutning eller brand.

Om enheten genererar ett konstigt ljud, brandrök eller en sådan lukt, ska du omedelbart koppla ur strömmen och kontakta närmaste servicecenter.

- Om du inte gör det kan det leda till risk för kortslutning eller brand.



OBS!

Att observera när det gäller användning

- ★ Var försiktig, eftersom drycker och mat kan vara mycket varma efter uppvärmning.
 - Speciellt när du matar barn ska du kontrollera att den har svalnat tillräckligt.

Var försiktig när du vämre upp vätskor, såsom vatten och andra drycker.

- Undvik att använda en hal behållare med trång hals.
- Om du inte gör det kan det leda till att innehållet rinner över och orsaka brännskador.

Håll inte i maten eller någon del under eller direkt efter tillagningen.

- Använd grytvantar, eftersom det kan vara mycket hett och du kan bränna dig annars.

Om ytan spricker vrider du av strömbrytaren på enheten.
- Om du inte gör det kan det resultera i elektrisk kortslutning.

- ☑ Små mängder mat kräver kortare tillagnings- eller uppvärmningstid.

Om normala tider används blir de för varma eller bränns.

Håll uppsyn över barn så att de inte leker med apparaten.

Allt spill ska tas bort från locket innan du öppnar det och hällens yta ska få svalna innan du stänger locket (endast för modeller som har lock).

- ☑ Stå inte på enheten och placera inga föremål (exempelvis tvätt, ugnsgodis, tända ljus, cigaretter på askfat, disk, metallföremål etc.) på enheten.

- Det kan leda till elektrisk kortslutning, brand, explosion eller skada.

Ta inte på enheten med våta händer.

- Det kan resultera i elektrisk kortslutning.

Spraya inte antändbara material, exempelvis insektsmedel på enhetens yta.

- Detta är både skadligt för människor och kan resultera i elektrisk kortslutning, brand eller problem med produkten.

Placera inte enheten på ett svagt underlag, såsom en vas eller glas.

- Detta kan resultera i skada på vasen eller glasskivan.

Var försiktig när du tar bort emballaget kring maten, som precis har tagits ut ur enheten.

- Om maten är varm kan het ånga tränga ut plötsligt när du tar bort emballaget och du kan bränna dig själv.

Koppla inte från enheten genom att dra i strömsladden, utan greppa alltid ordentligt i kontakten och dra ut från uttaget.

- Skada på sladden kan orsaka kortslutning, brand och/eller elektrisk kortslutning.

Enheter är inte avsedda att användas med en extern timer eller separat fjärrstyrning.

Stirra inte in i hällens delar (endast för modeller som har installerats med halogenlampa).

Efter användning stänger du av hällelementen med kontrollen och förlitar dig inte på avkänningsfunktionen (endast modeller som har installerad avkänningsfunktion).



VARNING

Allvarliga varningstecken vid rengöring

- Rengör inte enheten genom att spruta vatten direkt på den.
Använd inte bensen, tinner eller alkohol för att rengöra enheten.
- Det kan resultera i missfärgning, deformation, elektrisk kortslutning eller brand.
Före rengöring eller underhåll, ska du koppla ur enheten ur vägguttaget.
- Om du inte gör det kan det leda till risk för kortslutning eller brand.
För din säkerhet skall du inte använda apparaten med ång- eller högtrycksapparater.



VARNING

Att observera när det gäller rengöring

- Hällen skall rengöras regelbundet och alla matrester avlägsnas.
Om hällen inte hålls ren kan det leda till att ytan försämras vilket kan påverka apparaten negativt samt eventuellt leda till risker.
- Var försiktig så du inte skadar dig själv vid rengöring av enheten (utvändigt/invändigt).
- Du kan skada dig själv på enhetens vassa kanter.
Rengör inte enheten med ångrengörare.
- Detta kan resultera i korrosion.

instruktioner för kassering



Kassera förpackningsmaterialet

Allt material som används för att förpacka hällen kan återvinnas.

Kartong och hårda skumdelar är märkta. Kasta förpackningsmaterialet och gamla hällar på ett säkert och miljövänligt sätt.



Kassera gamla hällar

WARNING: Innan en gammal häll kasseras ska den göras obrukbar så att den inte kan utgöra någon fara.

Låt en kvalificerad tekniker göra det genom att koppla bort enheten från strömkällan och avlägsna nätsladden.

Hällen får inte kastas som hushållsavfall.

Information om insamlingstider och offentliga insamlingsplatser finns att få från kommunen eller det lokala sophanteringsföretaget.



Korrekt kassering av denna produkt

(elektriska och elektroniska produkter)

(Gäller i länder med separata insamlingssystem)

Denna markering på produkten, tillbehören och i manualen anger att produkten och de elektroniska tillbehören (t.ex. laddare, headset, USB-kabel) inte bör sorteras tillsammans med annat hushållsavfall i slutet av sin livslängd. För att förhindra eventuell skada på miljön eller människors hälsa på grund av okontrollerad avyttring av avfall ska du skilja dessa objekt från andra typer av avfall och återvinna dem på ett ansvarsfullt sätt för att främja hållbar återanvändning av materiella resurser.

Privata användare skall antingen kontakta återförsäljaren som sålt produkten eller sin kommun för vidare information om var och hur de kan ta dessa objekt för miljösäker återvinning.

Företagsanvändare bör kontakta sin leverantör och kontrollera villkoren i köpekontraktet. Denna produkt och de elektroniska tillbehören bör inte hanteras tillsammans med annat kommersiellt avfall.

Innehåll

MONTERA HÄLLEN	104	104 Föreskrifter och överensstämmelse
		104 Säkerhetsanvisningar för montören
DELAR OCH FUNKTIONER	109	105 Ansluta till strömkälla
		107 Installera på arbetsbänk
		109 Värmezoner
		109 Kontrollpanel
		110 Komponenter
		110 Induktionsuppvärmning
		111 Hällens huvudfunktioner
		112 Säkerhetsbrytare
		113 Indikator för kvarvarande värme
		113 Temperaturavkänning
		114 Inledande rengöring
INNAN DU BÖRJAR	114	
ANVÄNDA HÄLLEN	114	114 Matkärllämpliga för inducerade värmezoner
		115 Lämplig test
		115 Kärllens storlek
		115 Driftsljud
		116 Använda lämpliga matlagingskärll
		117 Använda touchkontrollerna
		117 Slå på hällen
		117 Välja värmezon och värmeinställning
		118 Stänga av hällen
		118 Stänga av en värmezon
		118 Använda barnspärren
		119 TIDUR
		121 Extra energi
		121 Energihantering
		122 Rekommenderade inställningar för olika livsmedel
RENGÖRING OCH SKÖTSEL	123	123 Häll
		124 Hällram (tillval)
		124 Undvika skador på hällen
GARANTI OCH SERVICE	126	126 Vanliga frågor och felsökning
		128 Service
TEKNISKA DATA	129	129 Tekniska data
		129 Värmeringar

Montera hällen



Se till att den nya hällen enbart monteras och jordas av kvalificerad personal.

Följ denna anvisning. Garantin omfattar inte skador som kan uppstå på grund av felaktig installation.

Tekniska data finns i slutet av bruksanvisningen.

Föreskrifter och överensstämmelse

Hällen uppfyller följande standarder:

- EN 60335 - 1 och EN 60335 - 2 - 6 som gäller elektriska apparaters säkerhet för hushållsanvändning och liknande;
- EN 60350 eller DIN 44546/44547/44548 som gäller driftsfunktioner hos elpisar, hällar, ugnar och grillar för hushållsanvändning;
- EN 55011
- EN 55014-2
- EN 61000 - 3 - 2; och
- EN 61000 - 3 - 3 som gäller grundläggande krav för elektromagnetisk kompatibilitet (EMC).



Hällen uppfyller följande EU-direktiv:

- 2006/95/EG, Lågspänningsdirektivet
- 2004/108/EG, EMC-direktivet

Säkerhetsanvisningar för montören

- En anordning som gör att apparaten kan kopplas bort från nätströmmen vid alla poler med en kontaktöppningsbredd på minst 3 mm måste tillhandahållas. Lämpliga isoleringsanordningar inkluderar linjeskyddande frånsagningsdon, säkringar (skruvsäkringar ska tas bort från hållaren), jordslutningsbrytare och kontaktorer.
- Apparatus brandskydd uppfyller EN 60335 - 2 - 6. Den kan monteras med ett högt skåp eller en vägg på ena sidan.
- Lådor får inte monteras under hällen.
- Installationen måste skyddas mot stötar.
- Köksenheten som apparaten ska monteras i måste uppfylla stabilitetskraven i DIN 68930.
- Alla skurna ytor ska tätas med lämpligt tätningsmedel som skydd mot fukt.

- På kakelförsedda arbetsytor måste fogarna i närheten av hällen fyllas med fogmassa.
- Kontrollera att tätningen har rätt säte mot arbetsytan och att det inte finns några gap. Silikontätningsmedel bör inte användas, det gör borttagning vid service svårare.
- Hällen måste tryckas ut underifrån när den tas bort.
- Ett mothåll måste installeras under hällen.
- Ventilationsöppningen mellan arbetsytan och fronten under den får inte täckas igen.

Ansluta till strömkälla

Kontrollera före montering att hällens märkspänning, dvs. spänningen som anges på märkplåten, motsvarar den aktuella strömkällans. Märkplåten är placerad på hällens undre hölje.



Stäng av strömkretsen innan ledningar ansluts till kretsen.

Värmeelementets spänning är AC 230 V~. Enheten fungerar även i äldre nät med AC 220 V~ eller AC 240 V~.

Hällen ska anslutas till strömkällan med en anordning som gör att den kan kopplas bort från strömkällan vid alla poler med en kontaktöppningsbredd på minst 3 mm, t.ex. ett linjeskyddande frånslagsdon, en jordfelsbrytare eller säkring.



kablarna måste anslutas i enlighet med tillämpliga föreskrifter och uttagens skruvar ska dras åt ordentligt.



Använd lämpligt kokkärl och kontrollera att alla värmezoner är klara att användas genom att i turordning slå på dem på den högsta inställningen sedan hällen anslutits till strömkällan.



Alla lampor och barnspärren aktiveras när hällen slås på första gången.



Var speciellt uppmärksam på fas och neutral ledning i huset och i hällen (kopplingscheman) eftersom komponenterna kan skadas.

Garantin omfattar inte skador som uppstår på grund av felaktig installation.



Om strömsladden är skadad måste den ersättas av tillverkaren, dess serviceverkstad eller liknande kvalificerade personer för att undvika fara.

• 1N~

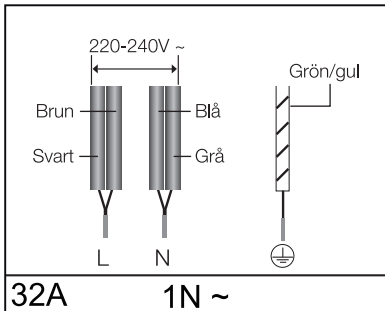

•2N~: separera de 2-fasiga kablarna (L1 och L2) före anslutning.

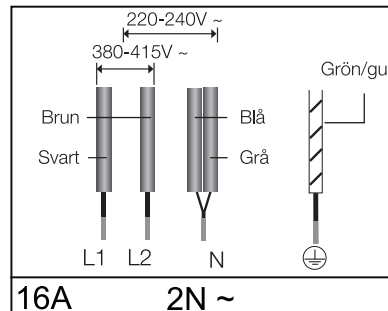

2x1N~: separera kablarna före anslutning.

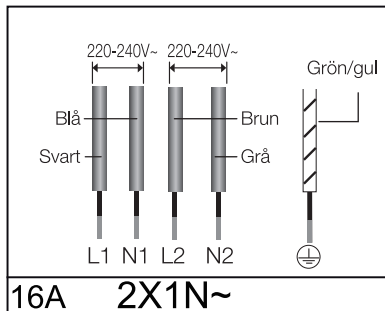

För korrekt strömanslutning, följ kabeldiagrammet som sitter nära terminalerna.

Installera på arbetsbänk

- ☑ Notera serienumret för enheten som finns på märkplåten före installation. Det här numret krävs om du kontaktar service och är inte längre tillgängligt efter installation, eftersom det sitter på originalplåten på enhetens undersida.

Observera speciellt det minimala mellanrummet och krav på spel. Säkra konsolerna på båda sidorna med de medföljande skruvarna före montering av hällen på konsolerna.

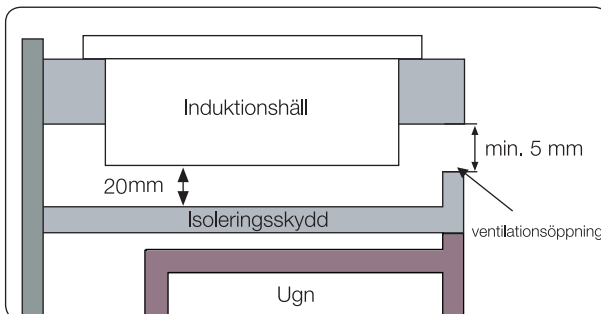
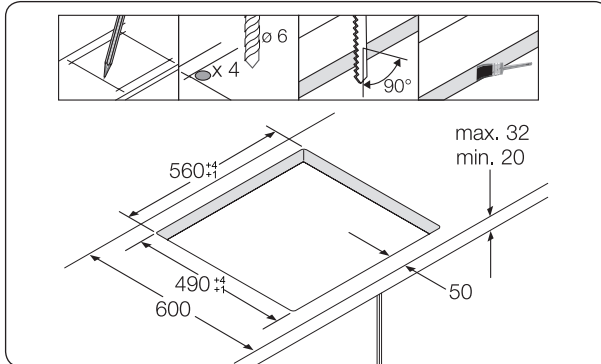
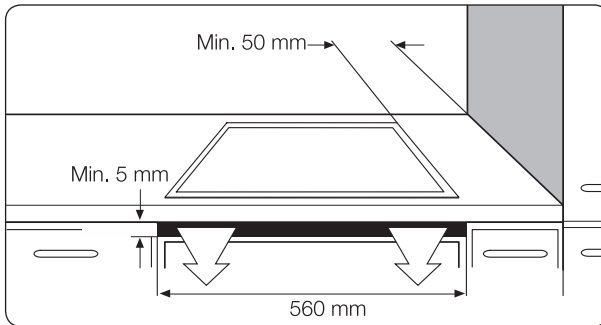

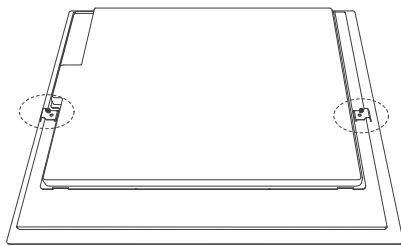

Montera de två fästena

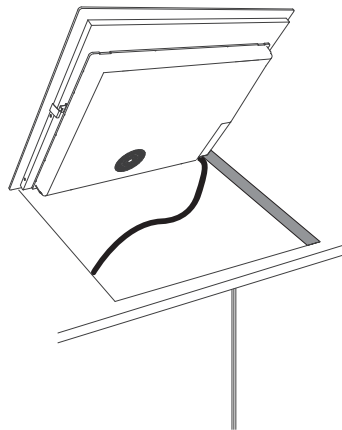
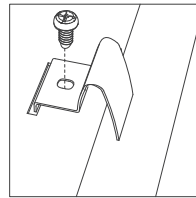

Lägg in i hålet

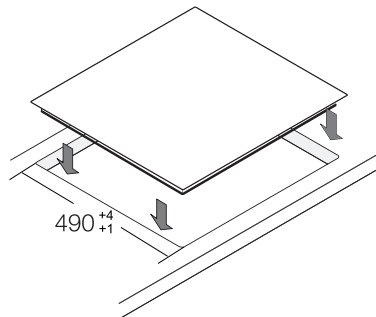

Delar och funktioner

Värmezoner

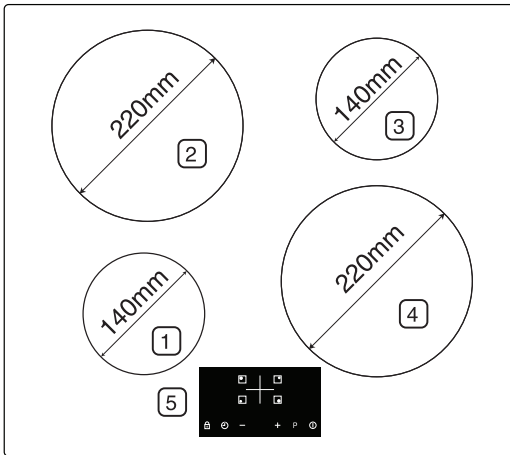

1. Induktionstillagningszon 1250 W med Power Boost 1500 W
2. Induktionstillagningszon 2350 W med Power Boost 2600 W
3. Induktionstillagningszon 1250 W med Power Boost 1500 W
4. Induktionstillagningszon 2350 W med Power Boost 2600 W
5. Kontrollpanel

Kontrollpanel

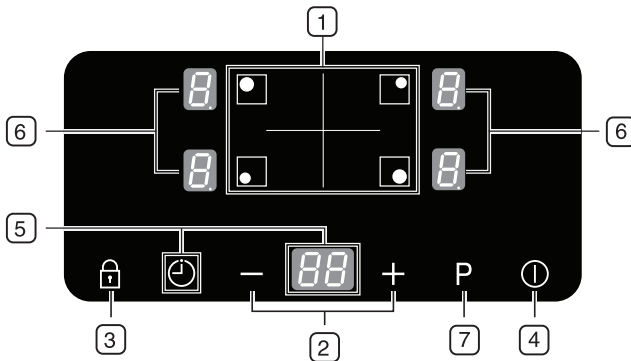

1. Val av värmezon
2. Värme / tidurinställningsväljare
3. Låskontroll
4. På/av-kontroll
5. Tidur kontrollsensor och visning
6. Indikatorer för värmeinställningar och kvarvarande värme
7. Extra energi

Komponenter

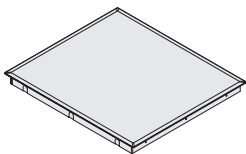

Induktionshäll



Monteringsfästen



Skrudar

Induktionsuppvärmning

- **Grunderna för användning av induktionshällar:** Placera matkärlet på en värmezona och sätt på hällen. De elektriska kretsarna i induktionshällen skapar "inducerande ström" under matkärlet vilket medför att temperaturen omedelbart stiger.

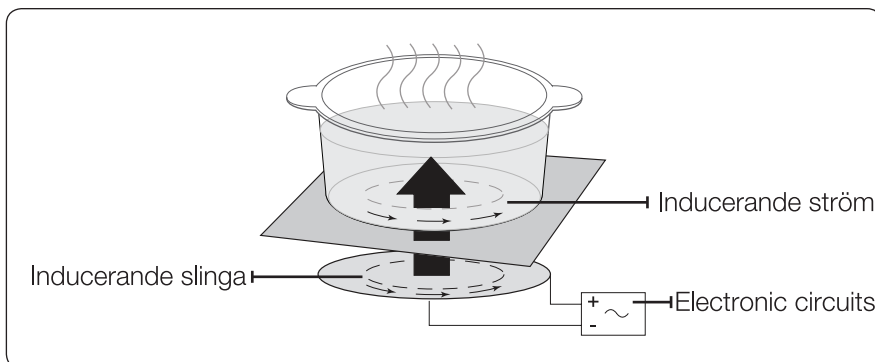

- **Snabbare uppvärmning för matlagning:** Eftersom pannan hettas upp direct och inte glaset får du en effektivare användning eftersom ingen värme går förlorad. Den största delen av energin överförs till värme.

Hällens huvudfunktioner

- **Glaskeramikyta** : Hällen har en glaskeramikyta med fyra värmezoner.
- **Touchkontroller**: Hällen styrs med touchkontrollerna.
- **Enkel rengöring**: Fördelen med glaskeramikyta och touchkontrollerna är att de är lätt åtkomliga för rengöring. Den jämna, plana ytan är lätt att rengöra.
- **På-/av-sensor** : På/av-kontrollsensorn fungerar som hällens huvudströmbrytare. Strömförsörjningen kopplas bort helt när du trycker på kontrollen.
- **Kontroll- och funktionsindikatorer**: Digitala skärmar och indikatorlampor visar information om inställningar och avancerade funktioner samt kvarvarande värme i de olika värmezoner.
- **Säkerhetsbrytare**: En säkerhetsbrytare ser till att alla värmezoner stängs av automatiskt efter en viss tid om inställningen inte ändras.
- **Indikator för kvarvarande värme**: En ikon för kvarvarande värme visas på skärmen om värmezonen är så het att det finns risk för brännskador.
- **Power boost ** : Använd den här funktionen när du vill värma upp kärlet snabbare än när du väljer maximal nivå '9'. (Skärmen visar ''.)
- **Autoavkänning** : För varje värmezon finns en automatisk matkärlsdetektering. Systemet känner av kärl med en diameter som är något mindre än värmezonen. Kärlet måste alltid placeras mitt på varje värmezon. Du ska dessutom använda avsedda matkäril.
- **Digitala displayer** : De fyra displayfälten är tilldelade fyra tillagningszoner. De visar följande information:
 -  : hällen är påslagen.
 -  till , : valda värmeinställningar.
 -  : kvarvarande värme.
 -  : barnspärren är aktiverad.

- **E3 E4**: felmeddelande, när hällen är överhettad på grund av fel. (exempel: hällen används med tomma kärl).
- **E4**: felmeddelande, kärlet är inte lämpligt eller för litet, eller inget kärl har placerats på värmezonen.
- **E4**: Om du håller i värmezonsknappen kommer digital skärmen för den motsvarande värmezonen att visa

Säkerhetsbrytare

Om en av värmezonererna inte stängs av eller om värmeinställningen inte justeras på en längre tid, kommer den aktuella värmezonen att stängas av automatiskt.

Kvarvarande värme anges med **H** (för "het") på den digitala skärmen för värmezonen.

Värmezonererna stängs av automatiskt i följande fall:

Värmeinställning	Slår av
1-3	Efter 8 timmar
4-6	Efter 4 timmar
7-9	Efter 2 timmar

- Om hällen skulle överhettas på grund av onormal användning, visas **E3 E4**, Hällen slås av.
- Om kärlet är olämpligt eller för litet, eller om inget kärl har placerats på värmezonen, visas meddelandet **E4**. Efter 1 minut kommer värmezonen att stängas av.
- Om en eller flera av värmezonererna stängs av innan den angivna tiden har gått ut, ska du läsa avsnittet "Felsökning".
- Om det inte finns någon inmatning kommer den att stängas av efter 1 minut.

Andra anledningar till att en värmezons stängs av

Alla värmezoner stängs av omedelbart om vätska kokar över och hamnar på kontrollpanelen.

Den automatiska säkerhetsbrytaren aktiveras även om du placerar en fuktad trasa på kontrollpanelen. I båda fallen måste hällen slås på igen med På/av-kontrollen  efter det att vätskan eller trasan har avlägsnats.

Indikator för kvarvarande värme

När en enskild värmezons eller hällen stängs av, visas kvarvarande värme med  (för "het") på den digitala skärmen för värmezonen. Indikatoren för kvarvarande värme slocknar inte förrän värmezonen har svalnat.

Du kan använda den kvarvarande värmen för att tina upp eller för att hålla maten varm.



Så länge indikatorn för kvarvarande värme är tänd finns det risk för brännskador.



Om ett strömavbrott inträffar, släcks symbolen  och information om kvarvarande värme visas inte. Det kan emellertid fortfarande finnas risk för att du bränner dig. Undvik detta genom att alltid vara försiktig i närheten av hällen.

Temperaturavkänning

Om temperaturen i en värmezons blir för hög så att den överstiger säkerhetsnivån, kommer temperaturen i zonen automatiskt att sänkas.

När du är klar med hällen kommer kylfläkten fortsätta att köras i 1 minut.

Innan du börjar

Inledande rengöring

Torka av glaskeramikhällen med en fuktig trasa och keramik håll glasrengöringsmedel.

 Använd inte frätande eller slipande rengöringsmedel. Detta kan skada ytan.

VARNING

Använda hällen

Matkärllämpliga för inducerade värmezoner

Induktionshällen kan endast sättas på när ett magnetiskt matkärll har placerats på en värmezona. Du kan använda följande typer av matkärll.

Material för matkärll

material för matkärll	lämplighet
Stål, emaljerat stål	Ja
Gjutjärn	Ja
Rostfritt stål	Om det är försett med lämplig etikett från tillverkaren
Aluminium, koppar, mässing	Nej
Glas, keramik, porslin	Nej

 Matkärll avsedda för induktionshällar är förmärkta av tillverkaren.

 Vissa matkärll kan skapa ljud när de används på inducerade värmezoner. Dessa ljud beror inte på något fel i utrustningen och påverkar inte funktionen på något sätt.

Lämplig test

Tillagningskärlet som passar för induktionstillagning, om en magnet placeras på undersidan av kärlet och kärlet är märkt som lämpligt av tillverkaren.

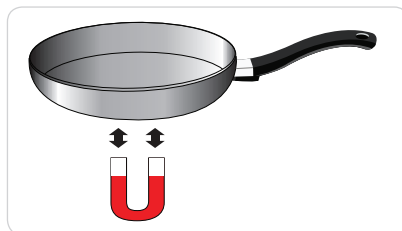

Kärlens storlek

De inducerande värmezonen anpassas automatiskt till storleken på kärlets underside till en viss gräns. Den magnetiska del av kärlets underside måste ha en minimidiameter som är anpassad till storleken på värmezonen.

Diameter på värmezoner	Minimidiameter för kärlets underside
220 mm	140 mm
140 mm	120 mm

Driftsljud

Om du kan höra.

- Krackning ljud: kokkärlet är tillverkat av olika material.
- Visslande: du använder mer än två kokzoner och köksredskapen är gjorda av olika material.
- Brummande: du använder höga effektnivåer.
- Klickande: elektrisk omkoppling sker.
- Väsande, surrande: fläkten fungerar.

Ljuden är normala och hänvisar inte till några defekter.

Använda lämpliga matlagningskärl

Bättre kärl ger bättre resultat.

- Du känner igen ett bra kok- eller stekkärl genom att titta på undersidan. Undersidan ska vara så tjock och plan som möjligt.
- Var speciellt uppmärksam på basens diameter när du köper nya matlagningskärl. Tillverkarna anger ofta bara den övre kantens diameter.
- Använd inte kärl med skadade undersidor, t.ex. vassa kanter eller repor. Permanenta repor kan uppstå om kärlet glider på ytan.
- Kärlets undersida är ofta en aning inåtböjda (konkava) när de är kalla. De ska aldrig vara böjda utåt (konvexa).
- Följ tillverkarens anvisningar när du använder specialkärl, t.ex. tryckkokare, sjudningskärl eller en wok.

Energibesparingstips

 Du kan spara värdefull energi genom att följa anvisningarna nedan.

- Placera alltid stek- och kokkärl på hällen innan värmezonen slås på.
- Energiförbrukningen ökar om värmezoner eller kärlets undersidor är smutsiga.
- Lägg lock på kärlet så att de täcks helt om det går.
- Stäng av värmezonen innan tillagningstiden nått sitt slut och utnyttja den kvarvarande värmen för att tina upp eller hålla maten varm.



Rätt!

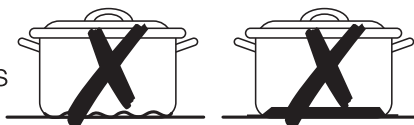

Fel!

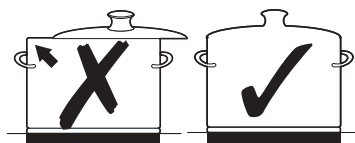

Använda touchkontrollerna

Använd touchkontrollerna genom att trycka på önskad panel med fingret tills motsvarande skärm tänds eller slocknar eller funktionen aktiveras.

Kontrollera att du bara rör vid en sensor när hällen används. Om du håller fingret plant mot panelen kan en närliggande sensor aktiveras.



Slå på hällen

1. Tryk på **På/ Av**  i ca. 1 sekunder.

2. Tryck på **Låskontrollen**  i ca. 3 sekunder.

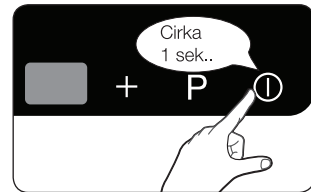
De digitala displayerna visar .



 När hällen har slagits på med **På/Av-kontrollen**  måste en värmeinställning väljas inom ca. 1 min. Hällen stängs av säkerhetsskäl annars av.

Välja värmezon och värmeinställning

1. Välj värmezon genom att trycka på motsvarande zonknapp.

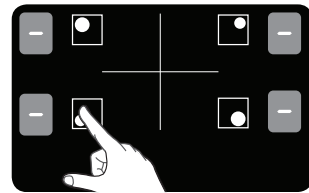

2. För inställning och justering av effektnivån tryck på Värmeinställningsväljarna.

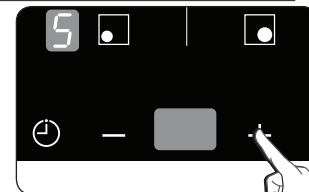

 Om det inte finns någon kontakt på effektnivån under 3 sekunder efter att du har tryckt på värmezonsknappen stängs apparaten av.

- Om mer än en sensor utom - och + trycks längre än i 10 sekunder, kommer en akustisk signal att ljuda och apparaten stängs av. För att återställa, tryck på **PÅ/AV kontrollen** ⓘ sensoren.

- Om du håller på kokzonen: s nyckel, kommer motsvarande kokzon digitala displayen ⓘ.

Stänga av hällen

För att helt stänga av enheten använder du **På/Av-kontrollen** ⓘ .

Tryk på **På/ Av** ⓘ i ca. 1 sekunder.



- När du stänger av en värmezon eller hela hällen, visas kvarvarande värme på de digitala skärmarna för motsvarande värmezoner med ett ⓘ (för "het").

Stänga av en värmezon

När du vill stänga av en värmezon ändrar du inställningen till ⓘ genom att använda kontrollpanelen — kontrollsensoren.

Om du vill stänga av snabbare trycker på du motsvarande värmezon två gånger.

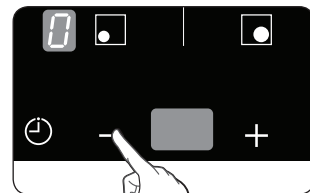

- Aby wyłączyć szybciej, dwukrotnie dotknij klawisz odpowiadający danemu polu.

Använda barnspärren

Barnspärren gör att en värmezon inte kan slås på och en matlagningsyta aktiveras av misstag.

Du kan låsa kontrollpanelen, utom **På/Av-kontrollen** ⓘ så att inställningarna inte ändras av misstag, t.ex. genom att en trasa dras över panelen.

Aktivera och inaktivera barnspärren

1. Tryck på **Låskontrollen**  i ca. 3 sekunder.

En ljudsignal bekräftar ditt val.

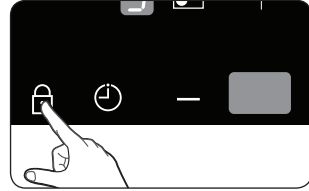

2.  visas på skärmarna vilket anger att barnspärren är aktiverad.

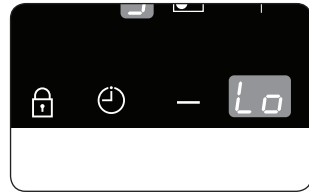

3. Du stänger av barnspärren genom att trycka på låskontrollen  i cirka 3 sekunder.

En ljudsignal hörs som bekräftelse.

TIDUR

Det finns två sätt att använda timern:

Använda timern som säkerhetsbrytare:

Om en viss tid anges för en värmezon kommer värmezon att stänga av sig själv när denna tidsperiod har förflutit. Denna funktion kan användas för flera värmezoner samtidigt.

Använda timern till att räkna ner:

Nedräkningstimern kan inte användas om en värmezon har slagits på.

Inställning av Säkerhetsavstängning

Värmezonen (er) som du vill använda säkerhetsavstängningen för måste vara påslagen.

1. Använda **Tidsstyrning**  sensorn, välj värmezonen för vilken säkerhetsavstängningen ska ställas in för. Om man rör tidurens sensor efter att den första aktiva värmezonen har valts kommer detta leda till att den motsvarande indikatorn blinkar långsamt.

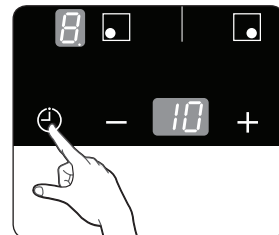

Till exempel motsvarar den främre vänstra indikatorn till den främre vänstra värmezonen.  visas i klockans display.

Nästa aktiva värmezonen väljs genom att trycka på brännarvalsensorn igen.



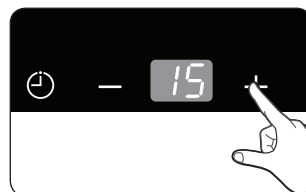

2. Använd - eller + för att ställa in den önskade tiden, t ex 15 minuter, varefter värmezonen automatiskt stängs av. Säkerhetsavstängningen är nu aktiverad.



För att visa återstående tid för någon av värmezonen trycker du på motsvarande värmezons knapp.

Motsvarande kontrollampa kommer att börja blinka långsamt.

Inställningarna återställs med (- eller +). Efter viss tid har förflutit, stängs kokzonen automatiskt av sig själv.

-  Punkt(.) symbolen kommer att blinka på den högra sidan av effektinivån under säkerhetsavstängnings tiduren.
-  För att göra inställningarna snabbare trycker du på någon av de **- eller +kontroll** sensorerna tills det önskade värde har uppnåtts.
-  För att avbryta timerinställningen trycker du på - och + **kontroll** samtidigt och därefter välja motsvarande värmezonen och **Tidsstyrning**  sensorn. Timern skärmen kommer att visa 

Nedräkningstimer

För att timern ska användas, måste apparaten vara påslagen men alla värmezoner ska inte väljas.

1. Tryck på **Tidsstyrning**  sensor.

 visas i klockans skärm.

2. Ställ in den önskade tidsperioden genom att använda timerinställningsväljarna (- eller +). Nedräkningstimerfunktionen är nu aktiverad och den återstående tiden visas på klockans skärm. För att justera den återstående tiden trycker du på **Tidsstyrning**  sensorn. Och ändra inställningen med tidursinställningsväljare (- eller +).

3. Signalen kommer att pipa i 30 sekunder och timern indikatorn visar **--** när inställningstiden är slut.

Extra energi

Med funktionen för extra energitillskott **P** blir mer energi tillgänglig för varje värmezon. (exempel: när du vill få en stor kastrull med vatten att koka snabbare)

Funktionen för extra energitillskott aktiveras i max 5 minuter för varje värmezon.

Efter de här gångerna återgår värmezonerna automatiskt till effektnivå **9**.

-  I vissa lägen kan funktionen för extra energitillskott inaktiveras för att skydda interna komponenter i hällen.

Energihantering

För värmezonerna finns en maximal energinivå.

Om gränsvärdet överskrids med funktionen för extra energitillskott, kommer energihanteringssystemet automatiskt att reducera värmen till den som gäller för den parvis inställda värmezonen.

- Vänster sida: Nr.1 och nr 2 är parvis inställda värmezoner
 - Höger sida: Nr.3 och nr 4 är parvis inställda värmezoner
- Indikatorn för den här värmezonen ändras från den inställda värmeinställningen till den maximalt möjliga värmeinställningen.
- Exempel

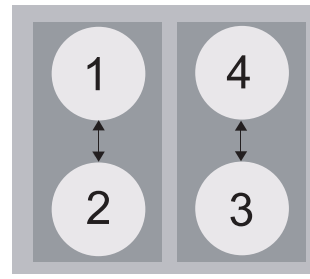

Den senaste värmeinställningen (nr 3)	Inställning för parvis inställd värmezon (nr 4)	
	ursprunglig värmeinställning	automatically changed heat setting
Extra energi	nivå 6	nivå 2

Rekommenderade inställningar för olika livsmedel

Värdena i tabellen nedan är riktlinjer. Värmeinställningarna som krävs för olika tillagningsmetoder beror på ett antal faktorer, inklusive kärlets kvalitet och typen och mängden mat som tillagas.

Inställning	Tillagningsmetod	Exempel
9/P	Hetta upp Fräsa upp Steka	Koka upp stora mängder vätska, koka pasta, bryna kött och grytor (koka gulasch, bräsera kött)
7-8	Intensivt Stek	Biff, rostbiff, rösti, korv
5-6	Steka	Schnitzel/kotletter, lever, fisk, rissoles, stekt ägg, pannkakor/plätta
3-4	Ångkoka Stuva Koka	Ångkoka och stuva små mängder grönsaker, koka ris och mjölkrätter
1-2	Smälta	Smälta smör, lösa upp gelatin, smälta choklad

- Värmeinställningarna som anges i tabellen ovan är enbart avsedda som riktlinjer.
- Du måste justera värmeinställningarna efter kärlet och livsmedlen som används.

Rengöring och skötsel

Häll



Rengöringsmedel får inte komma i kontakt med en varm glaskeramikyta: Alla rengöringsmedel måste avlägsnas med tillräcklig mängd rent vatten eftersom de har en frätande effekt när ytan blir het. Använd inte aggressiva rengöringsmedel, t.ex. rengöringsmedel för grillar eller ugnar, kökssvampar eller stålbollar.



Rengör glaskeramikytan efter varje användningstillfälle när den fortfarande känns varm. Det förhindrar att spill bränns fast på ytan. Avlägsna kalk, vattenmärken, fett och metalliska missfärgningar med ett rengöringsmedel för glaskeramik eller rostfritt stål.

Lätt smuts

1. Torka glaskeramikytan med en fuktad trasa.
2. Torka torrt med en ren trasa. Det får inte finnas några rester av rengöringsmedel kvar på ytan.
3. Torka hela glaskeramikytan noga en gång i veckan med ett rengöringsmedel för glaskeramik eller rostfritt stål.
4. Torka glaskeramikytan med tillräckliga mängder rent vatten och torka torrt med en ren, luddfri trasa.

Ihärdiga fläckar

1. Använd en glasskrapa när du ska ta bort mat som kokat över eller fastbrända stänkfläckar.
 2. Placera glasskrapan i vinkel mot glaskeramikytan.
 3. Avlägsna fläckarna genom att skrapa med bladet.
-  Glasskrapor och rengöringsmedel för glaskeramik finns i specialbutiker.

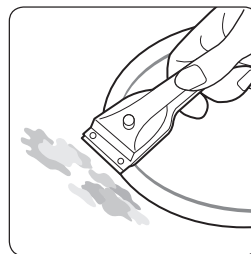

Hårt fastbrända fläckar

1. Avlägsna fastbränt socker, smält plast, aluminiumfolie och andra material omedelbart med glasskrapan när ytan fortfarande är varm.

 Det finns risk att du bränner dig när glasskrapan används på en het värmezoon.
VARNING

2. Rengör hällen som vanligt när den har svalnat.

Om något har smält på en värmezoon och värmezonen har svalnat, ska du värma upp den igen vid rengöringen.

 Det går inte att avlägsna repor och mörka skavanker på glaskeramikytan som orsakats av t.ex. en kastrull med vassa kanter. Detta påverkar emellertid inte hällens funktion.

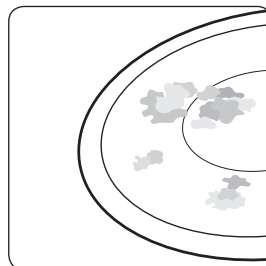

Hällram (Tillval)

 Använd inte vinäger, citronsaft eller avkalkningsmedel på hällens infattning eftersom de kan orsaka matta fläckar.
VARNING

1. Torka infattningen med en fuktad trasa.

2. Lös upp intorkad smuts med en blöt trasa. Torka bort och torka torrt.

Undvika skador på hällen

- Använd inte hällen som en arbetsyta eller förvaringsplats.
- Aktivera inte en värmezoon om det inte finns ett kärl på hällen eller om kärlet är tomt.
- Keramikglaset är mycket tåligt och resistent för temperaturchocker, men det går inte att krossa. Den kan skadas om du tappar vassa eller hårda föremål på den.
- Placera inte kärl på hällens infattning. Repor och andra skador på ytbehandlingen kan uppstå.

- Undvik att spilla sura vätskor, t.ex. vinäger, citronsaft och avkalkningsmedel på infattningen, eftersom de kan orsaka matta fläckar.
- Om socker eller sockerhaltiga blandningar kommer i kontakt med en het värmezoon och smälter, ska spillet avlägsnas med en köksskrapa medan det är varmt. Om fläckarna får torka in, kan ytan skadas när de tas bort.
- Håll alla föremål och material som kan smälta borta från glaskeramikytan, t.ex. plast, aluminiumfolie och ugnsfolie. Sådana material måste avlägsnas omedelbart med en skrapa om de smälter på hällen.

Garanti och service

Vanliga frågor och felsökning

Åtgärda småfel själv med hjälp av följande anvisningar eftersom de annars kan leda till större fel. Försök inte utföra andra reparationer om det inte går att åtgärda felet med hjälp av anvisningarna nedan.

 **VARNING** Reparationer ska enbart utföras av en kvalificerad servicetekniker. Felaktigt utförda reparationer kan leda till allvarliga faror för användaren. Kontakta ett servicecenter om hällen behöver repareras.

Vad gör jag om värmezonerna inte fungerar?

Kontrollera följande:

- Säkringen i husets säkringsskåp är hel. Tillkalla en kvalificerad elektriker om säkringen går ofta.
- Hällen är påslagen.
- Indikatorerna på kontrollpanelen är tända.
- Värmezonerna är påslagen.
- Värmezonerna är inställd på önskad värmeinställning.

Vad gör jag om värmezonerna inte slås på?

Kontrollera följande:

- Det har gått mer än 1 minut sedan på/av-kontrollen slogs på och önskad värmezon slogs på (se avsnittet Slå på hällen)
- Kontrollpanelen är delvis täckt av en fuktad trasa eller vätska.

Vad gör jag om skärmarna utom indikatorn för återstående värme plötsligt slocknar?

Det kan bero på två saker:

- På/av-kontrollen har aktiverats av misstag.
- Kontrollpanelen är delvis täckt av en fuktad trasa eller vätska.

Vad gör jag om återstående värme inte anges på skärmen efter det att värmezonen har stängts av?

Kontrollera följande:

- Värmezonen användes bara en kort tid och blev därmed inte tillräckligt het. Kontakta kundtjänst om värmezonen är het.

Vad gör jag om det inte går att stänga av eller slå på en värmezon?

Może to wynikać z poniższych powodów:

- Panel sterowania jest częściowo przykryty mokrą szmatką albo pokryty płynem.
- Zabezpieczenie przed dziećmi jest aktywne.

Vad gör jag om skärmen **E3** **E4** är tänd?

Kontrollera följande:

- Hällen är överhettad på grund av onormal användning.
- När hällen kylts ner trycker du på på/av-kontrollen för att återställa inställningarna.

Vad gör jag om skärmen **E5** är tänd?

Kontrollera följande:

- Kärlet är inte lämpligt eller för litet, eller inget kärl har placerats på värmezonen.
- Om det är ett olämpligt kärl släcks meddelandet automatiskt.

Vad ska jag göra om kylfläkten körs efter att hällen har slagits av?

Kontrollera följande:

- När du är klar med användningen av hällen fortsätter kylfläkten att köra i 1 minut på egen hand för att svalna ner.

Om du begär service för ett fel som beror på att hällen används felaktigt, kan du debiteras för serviceteknikerns besök även om garantin fortfarande gäller.

Service

Läs avsnittet Felsökning innan du ringer och begär hjälp eller service. Följ instruktionerna nedan om du fortfarande behöver hjälp.

När det gäller tekniska fel

Kontakta ett servicecenter om det är ett tekniskt fel.

Förbered dig inför samtalet. Det underlättar felsökningsprocessen och gör det enklare att avgöra om ett servicebesök krävs.

Tänk på följande:

- Hur yttrar sig problemet?
- När inträffar problemet?

Ha hållens modell- och serienummer till hands när du ringer.

Följande information finns på märkplåten:

- Modellbeskrivning
- Serienummer (15 siffror)

Vi rekommenderar att du antecknar informationen här för framtida referens.

Modell: _____

Serienummer: _____

I vilka fall kan du debiteras under garantiperioden?

- Om du kunde ha åtgärdat problemet själv genom att följa anvisningarna i avsnittet "Felsökning".
- Om serviceteknikern måste göra flera besök eftersom relevant information inte tillhandahålls före besöket och det gör att serviceteknikern t.ex. måste göra flera resor för reservdelar. Du kan undvika sådana kostnader genom att förbereda dig inför samtalet enligt ovan.

Tekniska data

Tekniska Data

NZ64F3NM1AB

Hällens mått	Bredd	590 mm
	Djup	520 mm
	Höjd	57 mm
Mått för hål i arbetsbänk	Bredd	560 mm
	Djup	490 mm
Spänning		220 - 240 V ~ 50 / 60 Hz
Maximalt ansluten strömbelastning		7.2 kW
Vikt	Netto	10.5 kg
	Brutto	12.0 kg

Tekniska Data

Värmeringar

position	Diameter	Effekt
Bak, vänster	220 mm	2350W/ snabbstart 2600W
Fram, vänster	140 mm	1250W/ snabbstart1500W
Fram, höger	220 mm	2350W/ snabbstart 2600W
Bak, höger	140 mm	1250W/ snabbstart1500W

Notera:

Notera:



Frågor eller kommentarer

Land	Ring	Eller besök oss online på adressen
BOSNIA	05 133 1999	www.samsung.com
BULGARIA	07001 33 11 , normal tariff	
CROATIA	062 - SAMSUNG (062-726-7864)	
CZECH	800 - SAMSUNG (800-726786)	
HUNGARY	06-80-SAMSUNG (726-7864)	
MACEDONIA	023 207 777	
MONTENEGRO	020 405 888	
POLAND	0 801-1SAMSUNG (172-678) +48 22 607-93-33	
ROMANIA	08008 SAMSUNG (08008 726 7864) TOLL FREE No.	
SERBIA	0700 SAMSUNG (0700 726 7864)	
SLOVAKIA	0800-SAMSUNG (0800-726-786)	
LITHUANIA	8-800-77777	
LATVIA	8000-7267	
ESTONIA	800-7267	
AUSTRIA	0810 - SAMSUNG (7267864, € 0.07/min)	
DENMARK	70 70 19 70	
FINLAND	09 85635050	
FRANCE	01 48 63 00 00	
GERMANY	0 180 5 SAMSUNG bzw. 0 180 5 7267864* (*0,14€/Min. aus dem dt. Festnetz, aus dem Mobilfunk max.0,42€/Min.)	
ITALIA	800-SAMSUNG(726-7864)	
CYPRUS	8009 4000 only from landline (+30) 210 6897691 from mobile and land line	
GREECE	80111-SAMSUNG(80111 726 7864) only from landline (+30) 210 6897691 from mobile and land line	
LUXEMBURG	261 03 710	
NETHERLANDS	0900-SAMSUNG (0900-7267864) (€ 0,10/Min)	
NORWAY	815-56 480	
PORTUGAL	80820-SAMSUNG(726-7864)	
SPAIN	902 - 1 - SAMSUNG (902 172 678)	
SWEDEN	0771 726 7864 (SAMSUNG)	
U.K	0330 SAMSUNG (7267864)	
EIRE	0818 717100	
SWITZERLAND	0848 - SAMSUNG(7267864, CHF 0.08/min)	www.samsung.com/ch (German) www.samsung.com/ch_fr (French)
BELGIUM	02-201-24-18	www.samsung.com/be (Dutch) www.samsung.com/be_fr (French)

NZ64F3NM1AB

Induktionskomfur brugervejledning

Planeten
First 100%
Recycled Paper.

Denne manual er trykt p_100 % genbrugspapir

DENMARK

Forestil dig mulighederne

Tak, fordi du købte dette Samsung-produkt.
For at få mere komplet service bedes
du registrere dit produkt på:

www.samsung.com/register

SAMSUNG













brug af denne vejledning

Inden du bruger dette apparat, bør du bruge lidt tid på at læse denne brugervejledning og specielt være opmærksom på de sikkerhedsforanstaltninger, der findes i følgende sektion.

Gem denne brugervejledning til fremtidigt brug. Hvis du sælger apparatet, bedes du give brugervejledningen til den nye ejer.

Vigtige sikkerhedssymboler og sikkerhedsforanstaltninger.

Følgende symboler anvendes i teksten i denne brugervejledning:

 ADVARSEL	Farer eller usikre fremgangsmåder, som kan medføre alvorlig personskade eller død.
 FORSIGTIG	Farer eller usikre fremgangsmåder, som kan medføre mindre personskade eller tingsskade.
 FORSIGTIG	For at mindske risikoen for brand, eksplosion, elektrisk stød eller personskade i forbindelse med brug af din komfurplade, skal du følge disse grundlæggende sikkerhedsforanstaltninger.
	Forsøg IKKE.
	Demonter IKKE.
	Rør IKKE.
	Følg anvisningerne nøje.
	Tag strømstikket ud af stikkontakten.
	Sørg for, at apparatet er jordforbundet for at forhindre elektrisk stød.
	Ring til servicecentret for at få hjælp.
	Bemærkning
	Vigtigt

Sikkerhedsinstruktioner

Dette apparats sikkerhedsforhold overholder accepterede tekniske standarder. Men som producent mener vi også, at det er vores ansvar at gøre dig fortrolig med følgende sikkerhedsinstruktioner.



ELEKTRISK SIKKERHED

Sørg for, at apparatet installeres korrekt og jordforbindes af en kvalificeret tekniker.

Apparatet må kun serviceres af kvalificeret servicepersonale. Reparationer, der udføres af ikke-kvalificerede personer, kan medføre personskade eller alvorlig fejlfunktion. Hvis dit apparat skal repareres, skal du kontakte dit lokaleservicecenter. Hvis disse instruktioner ikke efterleves, kan dette medføre skade og ugyldiggøre garantien.

Indbyggede apparater må kun anvendes, når de er installeret i rum og arbejdssteder, der overholder de relevante standarder.

Dette sikrer tilstrækkelig beskyttelse mod kontakt med elektriske enheder som krævet af vigtige sikkerhedsstandarder.

Hvis dit apparat fungerer forkert, går i stykker, knækker eller der opstår revner:

- afbryd for alle kogezoneer,
- afbryd komfuret fra strømforsyningen, og
- kontakt dit lokale servicecenter.



SIKKERHED FOR BØRN

Dette apparat er ikke beregnet til at bruges af børn eller svage personer uden tilstrækkeligt opsyn af en ansvarlig voksen.

Mindre børn bør overvåges for at sikre, at de ikke leger med apparatet.

Kogezoneerne bliver meget varme, når du laver mad. Hold altid små børn borte fra apparatet.

ADVARSEL: Apparatet og tilgængelige dele bliver varme under brug.

ADVARSELhed skal udvises for at undgå berøre af varmeelementerne.

Børn under 8 år skal holdes væk medmindre hvis det er kontinuerligt overvåges.

Apparatet kan bruges kun af børn i aldersgruppen fra 8 år og over, og personer med nedsatte fysiske, sensoriske eller psykisk evner eller med manglende erfaring og viden, ellers hvis de er under opsyn eller instruktioner af vedrørende brug af apparatet på forsvarlig vis, og forståelse af farer som er involveret.

Børn må ikke leger med apparatet.

Rengøring og bruger som skal gør opretholdelse må ikke foretages af børn og uden overvågning.



ADVARSEL

SIKKERHED UNDER BRUG

Dette apparat er kun beregnet til almindelig madlavning og stegning i hjemmet. Det er ikke designet til kommercielt eller industrielt brug.

Brug aldrig komfuret til opvarmning af rummet.

Pas på, når du tilslutter elektriske apparater til stikkontakter tæt på komfuret. Netledninger må ikke komme i kontakt med komfurpladen.

Overophedet fedt og olie kan let bryde i brand. Efterlad aldrig enheder på overfladen uden opsyn, når du tilbereder mad i fedt eller olie, f.eks. når du laver chips.

Afbryd kogezoneerne efter brug.

Hold altid kontrolpanelerne rene og tørre.

Anbring aldrig letantændelige elementer på komfuret. Det kan medføre brand.

Brug ikke komfuret til at opvarme aluminiumsfolie, produkter indpakket i aluminiumsfolie eller dybfrost, der er emballeret i kogeкар af aluminium.

Der er risiko for forbrændinger fra apparatet, hvis det anvendes skødesløst.

Kabler fra elektriske apparater må ikke røre ved komfurets varme overflade eller varmt køkkentøj.

Brug ikke komfuret til at tørre tøj.

Opbevar aldrig brændbare materialer, som f.eks. aerosoler og rengøringsmidler, i skuffer eller skabe under komfuret.

ADVARSEL: Brugere med pacemakere og aktive hjerteimplantater skal holde deres overkrop mindst 30 cm fra induktionskogezoneerne, når de er tændt. Hvis du er i tvivl, bør du konsultere din enheds producent eller din læge.

ADVARSEL: Madlavning på et komfur med bruge af fedt eller olie uden opsyn kan være farlig og det kan resultere brand. Du skal ALDRIG forsøge at slukke en brand med vand, men du kan slukke apparatet først og dæk derefter flamme f.eks. med et låg eller et brandtæppe.

ADVARSEL: Fare for brand: Du må ikke opbevares varer for til madlavning på overflader.

ADVARSEL SIKKERHED VED RENGØRING

Afbryd altid apparatet inden rengøring.

Af hensyn til sikkerheden må du ikke rengøre apparatet med damp- eller højtryksrensere.

Rengør komfuret i overensstemmelse med de rengørings- og vedligeholdelsesinstruktioner, der findes i denne brugervejledning. Damprensere bør ikke anvendes.

Anvend ikke skrappe slibende rengøringsmidler eller skarpe metalskrabere for at rengøre kogepladen glas eftersom de kan opkradse overfladen, hvilket det kan medføre splintres på glasset

ADVARSEL Alvorlige advarselstegn ved installation

- ★ Installationen af dette apparat skal udføres af en kvalificeret tekniker med erfaring i komfurplader, som er uddannet af producenten. Se afsnittet "Installation af din komfurplade". Sæt netledningen i en passende stikkontakt, og brug kun stikkontakten til dette apparat. Sæt strømstikket godt fast i stikkontakten. Brug ikke en forlængerledning.
 - Hvis du gør det og slutter andre apparater til stikkontakten ved hjælp af en strømskinne eller en forlængerledning, kan det forårsage elektrisk stød eller brand.
 - Brug ikke en elektrisk transformer. Det kan medføre brand eller elektrisk stød.

Installationen af dette apparat skal udføres af en kvalificeret tekniker eller et kvalificeret servicefirma.

- Hvis dette ikke overholdes, kan det medføre elektrisk stød, brand, eksplosion, problemer med produktet eller personskader.

Apparatet bør gøre det muligt at afbrydelse af apparatet fra forsyningen efter installationen.

Afbrydelsen kan opnås ved at stikket tilgængelige eller ved inkorporering af en kontakt i fast installation i overensstemmelse med de gældende regler for kabelføring.

☒ Installer ikke dette apparat i nærheden af et varmeapparat eller brandfarligt materiale.

Installer ikke apparatet på et fugtigt, fedtet eller støvet sted, på et sted, der er udsat for direkte sollys eller vand (regndråber).

Installer ikke dette apparat på et sted, hvor der kan sive gas ud.

- Det kan medføre elektrisk stød eller brand.

Apparatet er ikke beregnet til installation i vej køretøjer, campingvogne og tilsvarende køretøjer osv.

☒ Dette apparat skal jordforbindes korrekt.

Jordforbind ikke apparatet til en gasledning, en vandledning af plastik eller en telefonledning.

- Dette kan medføre elektrisk stød, brand, eksplosion eller problemer med produktet.

- Sæt aldrig netledningen i en stikkontakt, der ikke er jordforbundet korrekt, og sørg for, at den er i overensstemmelse med lokale og nationale forskrifter.



FORSIGTIG

FORSIGTIGHEDSTEGN VED INSTALLATION

☒ Dette apparat skal anbringes på en sådan måde, at strømstikket kan anbringes korrekt.

- Hvis dette ikke overholdes, kan det medføre elektrisk stød eller brand på grund af overgang i de elektriske installationer.

Installer apparatet på et jævnt og hårdt gulv, der kan bære dets vægt.

- Hvis dette ikke overholdes, kan det medføre unormale vibrationer, støj eller problemer med produktet.

Installer apparatet i en passende afstand fra væggen.

- Hvis dette ikke overholdes, kan det medføre brand som følge af overophedning.

Den mindste, nødvendige frie højde over komfurpladens overflade.



ADVARSEL

ALVORLIGE ADVARSELSTEGN FOR ELEKTRISKE INSTALLATIONER

-
- ☑ Fjern med jævne mellemrum alle fremmede stoffer, som f.eks. støv eller vand, fra strømstikterminalerne og kontaktpunkterne med en tør klud.
 - Tag strømstikket ud af kontakten, og rengør det med en tør klud.
 - Hvis dette ikke overholdes, kan det medføre elektrisk stød eller brand.

 - ☑ Sæt strømstikket i stikkontakten i den rigtige retning, så ledningen løber mod gulvet.
 - Hvis du sætter strømstikket i kontakten den modsatte vej, kan de elektriske ledninger i kablet blive beskadiget, hvilket kan medføre elektrisk stød eller brand.

 - ☒ Sæt strømstikket godt fast i stikkontakten. Brug ikke et beskadiget strømstik, en beskadiget netledning eller en løs stikkontakt.
 - Det kan medføre elektrisk stød eller brand.

Undlad at trække hårdt i netledningen eller bøje den.

Undlad at sno eller binde netledningen.

Undlad at hægte netledningen rundt om en metalgenstand, at anbringe en tung genstand oven på netledningen, at sætte netledningen ind mellem genstande eller skubbe netledningen ind i området bag ved apparatet.

- Det kan medføre elektrisk stød eller brand.

Træk ikke i netledningen, når du tager strømstikket ud af kontakten.

- Hold i strømstikket, når du tager det ud af kontakten.

- Hvis dette ikke overholdes, kan det medføre elektrisk stød eller brand.

-  Jeśli urządzenie lub kabel ulegnie uszkodzeniu, skontaktuj się z lokalnym punktem serwisowym.



ADVARSELHEDSTEGN FOR ELEKTRISKE INSTALLATIONER

-  Tag strømstikket ud, når apparatet ikke bruges i længere tid, eller hvis det tordner og/eller lyner.
- Hvis dette ikke overholdes, kan det medføre elektrisk stød eller brand.

Tag strømstikket ud, når apparatet ikke bruges i længere tid, eller hvis det tordner og/eller lyner.

- Hvis dette ikke overholdes, kan det medføre elektrisk stød eller brand.



ALVORLIGE ADVARSELSTEGN FOR BRUG

-  I tilfælde af gasudsivning (f.eks. propangas, LP-gas osv.) skal der straks ventileres, uden at strømstikket berøres. Undlad at røre ved apparatet eller netledningen.

- Brug ikke en ventilator.
- En gnist kan medføre eksplosion eller brand.

Under brug bliver apparatet varmt. Vær opmærksom på ikke at berøre varmeelementerne inde i komfurpladen.

Brug **ALTID** ovenhandsker, når du fjerner en tallerken fra komfurpladen, for at undgå forbrænding.

ADVARSEL: Indholdet i sutteflasker og glas med babymad skal altid omrøres eller rystes, og temperaturen skal kontrolleres inden indtagelse for at undgå forbrændinger.

Hvis netledningen beskadiges, skal den udskiftes af producenten, et serviceværksted eller en tilsvarende kvalificeret person for at undgå risici.

Børn bør overvåges for at sikre, at de ikke leger med apparatet.

ADVARSEL: Lad kun børn bruge komfurpladen uden overvågning, når de har fået passende anvisninger, så barnet kan bruge komfurpladen på en sikker måde og forstå faren ved forkert brug.

- ★ Apparatet er ikke beregnet til brug af personer (herunder børn) med nedsatte fysiske-, sanse- eller mentale færdigheder eller manglende erfaring og viden, med mindre de har fået oplæring eller instruktion vedr. brug af apparatet af en person, der er ansvarlig for deres sikkerhed.

ADVARSEL: Tilgængelige dele kan blive varme under brugen. For at undgå forbrændinger bør mindre børn holdes borte.

ADVARSEL: Hvis komfurpladens overfalde er revnet, skal du slukke for apparatet for at undgå muligheden for stød. Brug ikke dit komfur, før glasoverfladen er udskiftet. Metalgenstande, som f.eks. knive, gafler, skeer og gryder, bør ikke anbringes på komfurets overflade, da den kan blive varm.

- ☐ Rør ikke ved strømstikket med våde hænder.
- Det kan medføre elektrisk stød.
- Sluk ikke for apparatet ved at tage strømstikket ud, mens ovnen er i brug.
- Hvis du sætter strømstikket i kontakten igen, kan det skabe en gnist, som kan forårsage elektrisk stød eller brand.
- Opbevar alle emballagematerialer uden for børns rækkevidde, da emballagematerialer kan være farlige for børn.
- Hvis et barn placerer en pose over hovedet, kan det resultere i kvælning.
 - Hvis du ikke gør det, kan det medføre elektrisk stød, forbrænding eller personskade.
- Brug aldrig dette apparat til andet end tilberedning af mad.
- Hvis dette ikke overholdes, kan det medføre brand.
- Opvarm aldrig plastic- eller papirbeholdere, og brug dem ikke sammen med komfurfunktionen.
- Hvis dette ikke overholdes, kan det medføre brand.
- Undlad at overopvarme fødevarer.
- Det kan medføre brand.
- Undlad at opvarme fødevarer, som er indpakket i papir som f.eks. ugeblade eller aviser.

- Det kan medføre brand.

Undlad at bruge eller anbringe brandbare spraydåser eller genstande i nærheden af komfurpladen.

- Det kan medføre brand eller eksplosion.

For at opvarme drikke som kaffe, te, spiritus eller vand eller retter såsom karry, suppe eller gryderet, skal du bruge en lav effekt indstilling og sørg for at røre indholdet under opvarmning dem.

- Brug en høj effekt indstilling **kan medføre at indholdet koge over uden varsel** og forårsage alvorlige forbrændinger.

- Sæt ikke fingre, fremmede stoffer eller metalgenstande, som f.eks. nåle, ind i udtag, indtag og huller. Hvis der indføres fremmede stoffer i nogen af disse huller, skal du tage strømskiftet ud af stikkontakten og kontakte leverandøren af produktet eller det nærmeste servicecenter.

- Hvis dette ikke overholdes, kan det medføre elektrisk stød eller personskade.

Fyld ALDRIG beholderen helt op, og vælg en beholder, der er bredere foroven end forneden for at undgå, at væsker koger over. Flasker med smalle halse kan desuden eksplodere, hvis de overopvarmes.

Opvarm ALDRIG en sutteflaske med sut på, da flasken kan eksplodere, hvis den overophedes.

Nedsænk ikke el-ledningen eller stikket i vand, og hold el-ledningen væk fra varme flader.

Betjen ikke dette apparat med en beskadiget el-ledning eller et beskadiget stik.

ADVARSEL: Væsker og andre madvarer må ikke opvarmes i forseglede beholdere, da de kan eksplodere.

- Forsøg ikke selv at reparere, demontere eller ændre apparatet.
- Brug ikke nogen anden sikring (som f.eks. kobber/ståltråd mv.) end standardsikringen.
 - Når der er behov for, at apparatet repareres eller geninstalleres, skal du kontakte det nærmeste servicecenter.
 - Hvis dette ikke overholdes, kan det medføre elektrisk stød, brand, problemer med produktet eller personskader.

- ☒ Hvis der er kommet fremmede stoffer, som f.eks. vand, ind i apparatet, skal du tage strømstikket ud og kontakte det nærmeste servicecenter.
 - Hvis dette ikke overholdes, kan det medføre elektrisk stød eller brand.

- ☒ Hvis apparaten bliver oversvømmet, skal du kontakte dit servicecenter.
 - Hvis dette ikke overholdes, kan det medføre elektrisk stød eller brand.

Hvis apparatet udsender en underlig lyd, en brændt lugt eller røg, skal du straks tage strømstikket ud og kontakte det nærmeste servicecenter.

- Hvis dette ikke overholdes, kan det medføre elektrisk stød eller brand.



FORSIGTIG

FORSIGTIGHEDSTEGN I FORBINDELSE MED BRUG

- ☒ Vær forsigtig, da drikkevarer eller fødevarer kan være meget varme efter opvarmning.
 - Kontroller, især hvis du giver et barn mad, at maden er kølet tilstrækkeligt af.

Vær forsigtig, når du opvarmer væske, som f.eks. vand eller andre drikkevarer.

- Undlad at bruge en glat beholder med en smal hals.
- Hvis dette ikke overholdes, kan det medføre, at indholdet pludselig løber over og medfører forbrændinger.

Hold ikke på fødevarer eller nogen del deraf under eller umiddelbart efter tilberedningen.

- Brug ovenhandsker, da det kan være meget varmt, og du kan risikere at brænde dig.

Hvis overfladen er revnet, skal du slukke for apparatet.

- Hvis dette ikke overholdes, kan det medføre elektrisk stød.

- ☒ Mindre mængder mad kræver kortere tilberednings- eller opvarmningstid.

Hvis du bruger de normale tidsangivelser, kan maden blive overophedet og brænde.

Børn bør overvåges for at sikre, at de ikke leger med apparatet.

Alt spild skal fjernet fra låget inden åbning, og komfuroverfladen skal have tid til at køle af, inden du lukker lågen (kun modeller med låg).

-
- Stå ikke oven på apparatet, og anbring ikke genstande (som f.eks. vasketøj, komfurdæksel, tændte stearinlys, tændte cigaretter, opvask, kemikalier, metalgenstande osv.) oven på apparatet.
- Dette kan medføre elektrisk stød, brand, problemer med produktet eller personskaade.

Undlad at betjene apparatet med våde hænder.

- Det kan medføre elektrisk stød.

Sprøjt ikke flygtige materialer som f.eks. insektmiddel på apparatets overflade.

- Ud over at det er skadeligt for mennesker kan det desuden medføre elektrisk stød, brand eller problemer med produktet.

Anbring ikke apparatet over en skrøbelig genstand som f.eks. en vask eller en glasgenstand.

- Det kan medføre, at vasken eller glasgenstanden beskadiges.
- Vær forsigtig, når du fjerner indpakningen fra fødevarer, som lige er taget ud af apparatet.
- Hvis maden er varm, kan der pludselig komme varm damp ud, når du fjerner indpakningen, og du kan brænde dig.

Tag ikke stikket ud af apparatet ved at trække i netledningen. Tag altid fat i stikket, og træk det lige ud af kontakten.

- Beskadigelse af ledningen kan medføre kortslutning, brand og/eller elektrisk stød .

Apparatet er ikke beregnet til at blive betjent ved hjælp af en ekstern timer eller et separat fjernbetjeningssystem.

Stir ikke på komfurelementerne (kun modeller hvor der er installeret halogenlampe).

Efter brug skal du slukke for komfurelementet med dets kontrol og ikke stole på pandedetektoren (kun modeller hvor der er installeret pandedetektor).



ADVARSEL

Alvorlige advarselstegn ved rengøring

- ☒ Undlad at rengøre apparatet ved at sprøjte vand direkte på det. Brug ikke benzen, fortynder eller sprit til at rengøre apparatet.
 - Det kan medføre misfarvning, misdannelse, beskadigelse, elektrisk stød eller brand.

Inden rengøring eller vedligeholdelse skal du fjerne apparatet fra stikkontakten.

- Hvis dette ikke overholdes, kan det medføre elektrisk stød eller brand.

Af hensyn til din sikkerhed må du ikke bruge højtryks- eller damprensere.



ADVARSEL

Forsigtighedstegn ved rengøring

- ☒ Komfurpladen bør rengøres regelmæssigt, og alle madrester bør fjernes.

Hvis komfurpladen ikke holdes ren, kan det føre til nedbrydning af overfladen, hvilket kan påvirke apparatet og muligvis føre til en farlig situation.

- ☒ Pas på, du ikke kommer til skade, når du rengør apparatet (udvendigt/indvendigt).
 - Du kan komme til skade på apparatets skarpe kanter.

Undlad at rengøre apparatet med en damprenser.

- Det kan medføre rustangreb.

affaldsinstruktioner



ADVARSEL

BORTSKAFFELSE AF EMBALLAGEN

Alle materialer, der er anvendt til emballering, er helt genbrugelige. Plader og dele af hårdt skum er forsynet med relevant mærkning. Bortskaf emballagemateriale og gamle apparater med hensyntagen til sikkerheden og miljøet.



ADVARSEL

KORREKT BORTSKAFFELSE AF DIT GAMLE APPARAT

ADVARSEL: Inden dit gamle apparat bortskaffes, skal du sørge for, at det ikke længere kan bruges og ikke udgøre nogen fare. For at gøre dette skal du lade en kvalificeret tekniker koble apparatet fra strømforsyningen og fjerne netledningen.

Apparatet må ikke bortskaffes med husholdningsaffald.

Du kan få informationer om indsamlingsdage og offentlige genbrugspladser hos kommunen.



Korrekt Bortskaffelse af Dette Produkt (Elektrisk & Elektronisk Udstyr)

(Gældende i lande med separate indsamlingssystemer)

Mærket på dette produkt, tilbehør eller litteratur angiver, at produktet og elektronisk tilbehør hertil (f.eks. oplader, hovedsæt, USB-ledning) ikke må bortskaffes sammen med andet husholdningsaffald ved slutningen af deres arbejdsliv. For at undgå eventuel skade på miljøet eller menneskers sundhed på grund af ukontrolleret affaldsbortskaffelse bedes du adskille disse varer fra andre typer affald og indleveres behørigt til fremme for bæredygtig materiale genvinding.

Forbrugere bedes kontakte forhandleren, hvor de har købt produktet, eller den lokale myndighed for oplysning om, hvor og hvordan de kan indlevere ovennævnte med henblik på miljøforsvarlig genvinding.

Virksomheder bedes kontakte leverandøren og læse betingelserne og vilkårene i købekontrakten. Dette produkt og elektronisk tilbehør hertil bør ikke blandes med andet erhvervsmæssigt affald til bortskaffelse.

Indhold

INSTALLATION AF KOMFURET

148

DELE OG FUNKTIONER

153

INDEN DU STARTER

158

BRUG AF KOMFURET

158

RENGØRING OG VEDLIGEHOLDELSE

167

GARANTI OG SERVICE

170

TEKNISKE DATA

173

- 148 Reguleringer og overensstemmelse
- 148 Sikkerhedsinstruktioner for installatøren
- 149 Tilslutning til strømforsyningen
- 151 Indbygget installation
- 153 Kogezoner
- 153 Kontrolpanel
- 154 Komponenter
- 154 Induktionsopvarmning
- 155 De vigtigste funktioner ved dit apparat
- 156 Sikkerhedsafbryder
- 157 Indikator for resterende varme
- 157 Temperaturdetektering
- 158 Første rengøring
- 158 Køkkentøj til induktionskogezoner
- 159 Egnethedstest
- 159 Størrelse på køkkentøj
- 159 Funktionsstøj
- 160 Brug af passende køkkengrej
- 161 Brug af berøringssensorerne
- 161 Tænd for apparatet
- 161 Vælg kogezone og varmeindstilling
- 162 Sluk for apparatet
- 162 Afbrydelse af et kogezone
- 162 Brug af børnesikringen
- 163 TIMER
- 165 Power Boost-kontrol
- 165 Effektstyring
- 166 Foreslåede indstillinger ved tilberedning af visse madvarer
- 167 Komfur
- 168 Komfurramme (tilbehør)
- 168 Sådan undgår du at beskadige dit apparat
- 170 Spørgsmål, svar og fejlfinding
- 172 Service
- 173 Tekniske data
- 173 Kogeringe

installation af komfuret



ADVARSEL

Sørg for, at det nye apparat installeres korrekt og jordforbindes af en kvalificeret person.

Vær opmærksom på denne instruktion. Garantien dækker ingen skade, der opstår som følge af forkert installation.

De tekniske data findes i slutningen af denne brugervejledning.

REGULERINGER OG OVERENSSTEMMELSE

Apparatet overholder følgende standarder:

- EN 60335 - 1 og EN 60335 - 2 - 6, med hensyn til sikkerhed ved elektriske apparater til husholdninger og lignende formål,
- EN 60350 eller DIN 44546 / 44547 / 44548 med hensyn til driftsfunktioner ved elektriske kogeapparater, komfurer, ovne og griller til husholdningsbrug,
- EN 55011
- EN 55014-2
- EN 61000-3-2 og
- EN 61000-3-3 med hensyn til grundlæggende krav om elektromagnetisk kompatibilitet (EMC).



Apparatet er i overensstemmelse med følgende

EØF-direktiver:

- 2006/95/EØF, svagstrømsdirektivet
- 2004/108/EEC, direktiv om elektromagnetisk kompatibilitet

Sikkerhedsinstruktioner for installatøren

- Der skal findes en enhed i den elektriske installation, hvormed apparatet kan frakobles strømforsyningen ved alle poler med en kontaktåbning på mindst 3 mm. Velegnede isoleringsenheder omfatter afbrydere, sikringer (sikringer af skruetyper skal fjernes fra holderen), fejlstrømsrelæer og kontaktorer.
- Med hensyn til brandbeskyttelse er dette apparat i overensstemmelse med EN 60335 - 2 - 6. Denne type apparat må installeres i et højt skab eller med en væg på den ene side.
- Der må ikke installeres skuffer under komfuret.
- Installationen skal sikre beskyttelse mod stød.
- Den køkkenenhed, hvori apparatet monteres, skal overholde stabilitetskravene i DIN 68930.

- For beskyttelse mod fugt skal alle overflader forsegles med en passende forsegl.
- Ved flisevægge skal sammenføjerne i området, hvor komfuret er placeret, udfyldes helt med mørtel.
- Kontrollér, at forseglingen er korrekt placeret mod arbejdsoverfladen uden huller. Der må ikke anvendes yderligere silikoneforsegling. Dette gør fjernelse i forbindelse med service mere vanskelig.
- Komfuret skal trykkes ud nedefra, når det fjernes.
- Et bord skal installeres under komfuret.
- Ventilationsåbningen mellem toppladen og frontenhedens underdel må ikke tildækkes.

Tilslutning til strømforsyningen

Kontrollér inden tilslutningen apparatets nominelle spænding. Med andre ord: den spænding, der står på ydelsesskiltet, skal svare til det tilgængelige spænding. Ydelsesskiltet findes i komfurets nedre ovnrum.



ADVARSEL

Afbryd strømmen til kredsløbet, inden tilslutning af ledninger.

Varmeelementets spænding er AC 230 V~. Apparatet fungerer også perfekt på elnet med 220 V AC~ eller 240 V AC~.

Komfuret skal tilsluttes til strømforsyningen med en enhed, der muliggør, at enheden kan afbrydes fra strømforsyningen ved alle poler med en kontaktåbning på mindst 3 mm, f.eks. automatisk beskyttelseskredsløb, fejlstrømsrelæ eller sikring.



ADVARSEL

kabelforbindelserne skal udføres i overensstemmelse med reguleringer, og terminalskruerne skal strammes sikkert.



ADVARSEL

Når komfuret er tilsluttet til strømforsyningen, skal du kontrollere, at alle kogezoneer er klar til brug ved i kort tid at tænde hver enkelt og dreje til den højeste indstilling med velegnet køkkentøj.



Når komfuret tændes første gang, lyser alle displays, og børnesikringen er aktiveret.

ADVARSEL ⚠ Vær opmærksom på (overensstemmelse) allokering af fase og neutral i husholdningstilslutningen og apparatet (tilslutningsskemaer). Ellers kan komponenter blive beskadiget. Garantien dækker ikke skader, der skyldes forkert installation.

ADVARSEL ⚠ Hvis el-kablet er i stykker, skal det udskiftes med et særligt kabel eller en særlig del, der leveres af producenten eller et autoriseret serviceværksted.

• 1N~

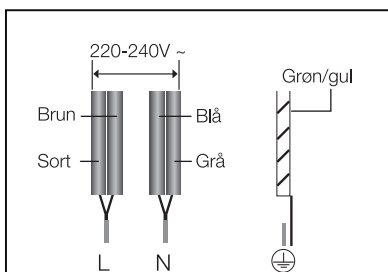

32A 1N ~

• 2N~: Adskil de 2-fasede ledninger (L1 og L2) inden tilslutning.

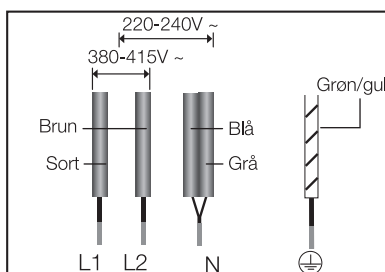

16A 2N ~

2x1N~: Adskil ledningerne inden tilslutning.

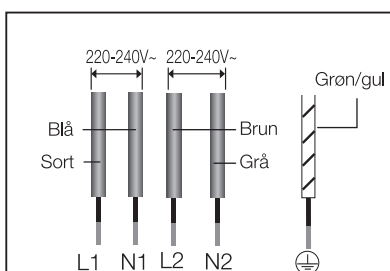

16A 2X1N~

ADVARSEL ⚠ For korrekt tilførselsforsyning: Følg tilslutningsdiagrammet, der findes tæt på terminalerne.

Indbygget installation

-  Notér serienummeret på apparatets ydelsesskilt inden installationen. Nummeret er nødvendigt, hvis der bliver brug for service. Nummeret er ikke tilgængeligt efter installationen, da det originale ydelsesskilt er på apparatets underside. Vær særlig opmærksom på minimumsarealer og pladskrav. Fastgør beslagene på begge sider med de medfølgende skruer, inden komfuret monteres på beslagene.

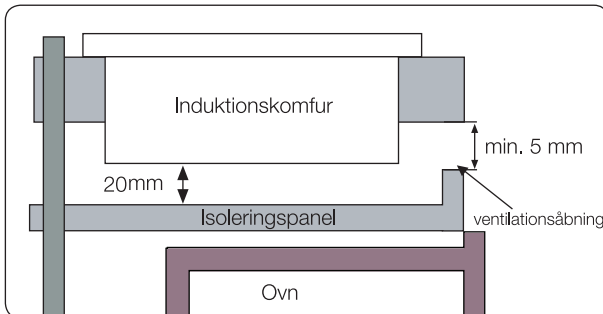
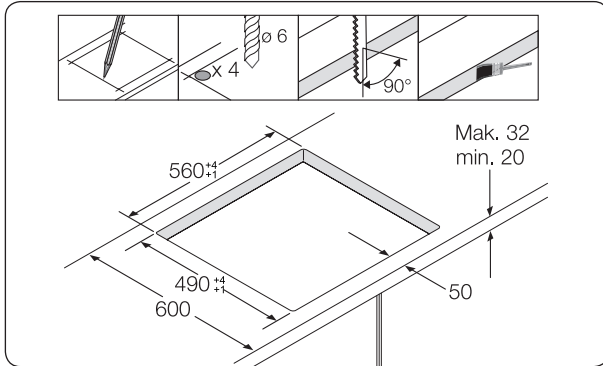
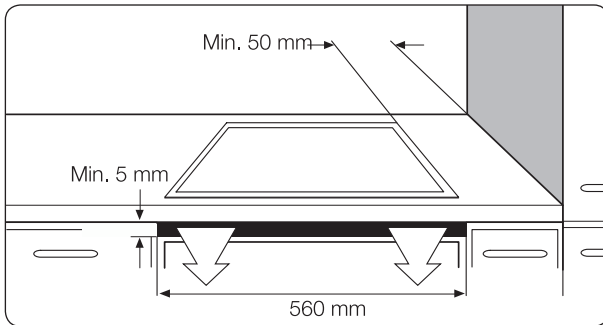

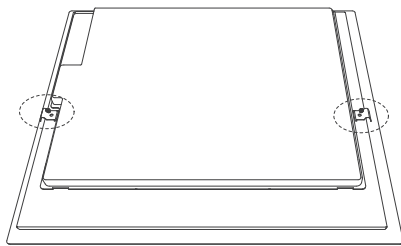

Installer de to konsoller

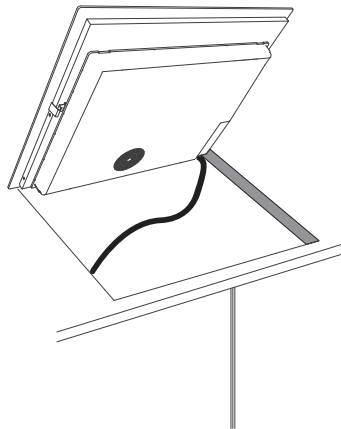
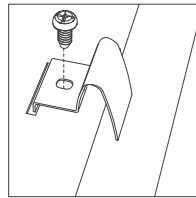

Sæt ind i hullet

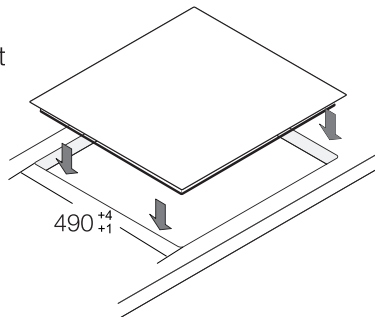

dele og funktioner

Kogezoner

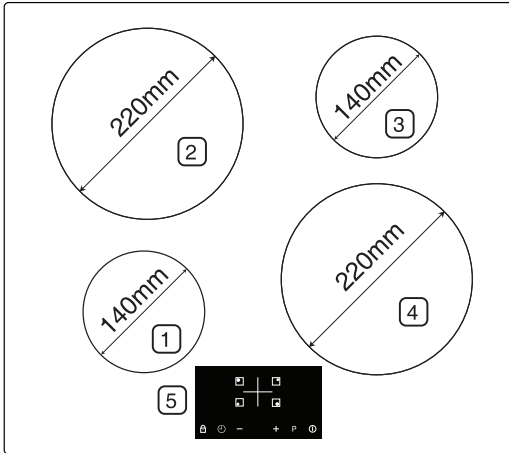

1. Induktionskogezone 1250 W med Power Boost 1500 W
2. Induktionskogezone 2350 W med Power Boost 2600 W
3. Induktionskogezone 1250 W med Power Boost 1500 W
4. Induktionskogezone 2350 W med Power Boost 2600 W
5. Kontrolpanel

Kontrolpanel

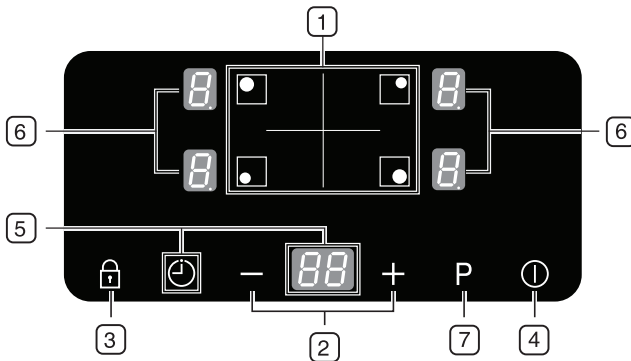

- | | |
|--------------------------------------|---|
| 1. Knapper til kogezoner | 5. Tidsstyring sensor og skærm |
| 2. Varme / timerindstillingen vælger | 6. Indikatorer for varmeindstillinger og resterende varme |
| 3. Låsesensor | 7. Boost sensor |
| 4. Tænd/sluk-sensor | |

komponenter

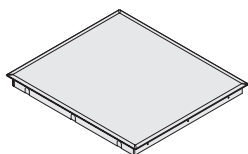

Induktionskomfur



Installationsbeslag



Skruer





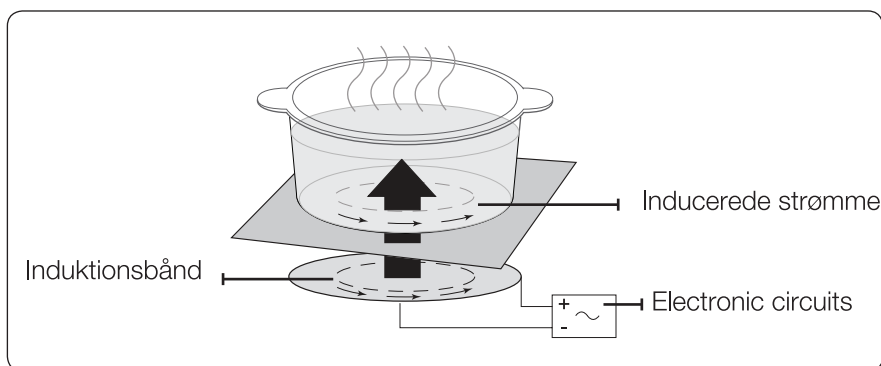

Induktionsopvarmning

- **Princippet ved induktionsopvarmning** : Når du anbringer dit køkkentøj på en kogezone og tænder for den, genererer de elektroniske kredsløb i dit komfur "inducerede strømme" i bunden af køkkentøjet, der øjeblikkeligt hæver køkkentøjets temperatur.



- **Hurtigere madlavning og stegning** : Da køkkentøjet - og ikke glasset - opvarmes direkte er effektiviteten større end i andre systemer, da der ikke går nogen varme tabt. Det meste af den absorberede energi omsættes til varme.

De vigtigste funktioner ved dit apparat

- **Glaskeramisk kogeoverflade** : Apparatet er udstyret med en glaskeramisk overflade og fire kogezoneer med hurtig reaktion.
 - **Berøringssensorer** : Dit apparat betjenes med berøringssensorer.
 - **Let rengøring** : Fordelen ved den glaskeramiske kogeoverflade og berøringssensorerne er, at de er lette at komme til ved rengøring. Den glatte, flade overflade er let at rengøre.
 - **Tænd/sluk-sensor**: "Tænd/sluk"-sensoren indeholder en separat strømafbryder. Ved berøring af denne sensor tændes eller slukkes der helt for strømmen.
 - **Kontrol- og funktionsindikatorer**: Digitale displays og Indikatorlysene viser informationer om indstillinger og aktiverede funktioner samt den resterende varme i de forskellige kogezoneer.
 - **Sikkerhedsafbryder** : En sikkerhedsafbryder sikrer, at kogezoneer afbrydes automatisk efter en vis tid, hvis indstillingen ikke er ændret.
 - **Indikator for resterende varme** : På displayet vises et symbol for resterende varme, hvis kogezoneen er så varm, at der er risiko for forbrænding.
- **Power boost** : Brug denne funktion til at opvarme køkkentøjets indhold hurtigere end ved det højeste effektniveau ''. (Displayet viser ''.)
 - **Autodetektering af køkkentøj**: Hver kogezone indeholder et automatisk system til detektering af køkkentøj. Systemet er kalibreret til at genkende køkkentøj med en diameter en anelse mindre end kogezoneen. Køkkentøj skal altid anbringes midt på hver kogezone. Og du bør anvende velegnet køkkentøj.
 - **Digitale displays**: De fire displayområder er knyttet til de fire kogezoneer. De viser følgende informationer:
 - : der er tændt for apparatet,
 -  til , : valgte varmeindstillinger,
 - : resterende varme,
 - : børnesikringen er aktiveret, og

- **E3 E4**: fejlmeddelelse, når komfuret overophedes pga. unormal drift. (eksempel: anvendelse med tomt køkkentøj)
- **E4**: fejlmeddelelse, køkkentøjet er ikke velegnet eller for småt, eller der er ikke anbragt noget køkkentøj på kogezone.
- **E4**: Hvis du holder på kogezone nøgle, den tilsvarende kogezone digitale display viser.

Sikkerhedsafbryder

Hvis en af kogezoneerne ikke afbrydes, eller varmeindstillingerne ikke er justeret efter en vis periode, afbryder denne bestemt kogezone automatisk sig selv.

Resterende varme indikeres med **H** (for "Hot" - "Varm") på de digitale displays, der svarer til de relevante kogezone.

Kogezoneerne afbryder sig selv ved følgende tider.

Varmeindstilling	Slukning
1-3	Efter 8 timer
4-6	Efter 4 timer
7-9	Efter 2 timer

- Hvis komfuret overophedes pga. unormalt brug, vises, **E3 E4** Endvidere afbrydes komfuret.
- Hvis køkkentøjet ikke er velegnet eller for småt, eller der er ikke anbragt noget køkkentøj på kogezone, vises **E4** Og efter 1 minut afbrydes den tilhørende kogezone.
- Hvis en eller flere kogezone afbrydes inden forløbet af den viste tid, skal du se i afsnittet "Fejlfinding".
- Hvis der ikke er noget input det vil blive slukke efter 1 minut.

Andre muligheder for at en kogezone afbryder sig selv

Alle kogezone afbryder med det samme sig selv, hvis væske koger over og havner på kontrolpanelet.

Den automatiske afbryder aktiveres også, hvis du anbringer en fugtig klud på kontrolpanelet. I begge tilfælde er det nødvendigt at tænde for apparatet igen på **Tænd/sluk** ①-sensoren, når den fugtige klud er fjernet.

Indicator for resterende varme

Når der afbrydes for en individuel kogezone eller for komfuret, indikeres resterende varme med et **H** (for "Hot" - "Varm") på det digitale display, der hører til den pågældende kogezone. Selvom kogezone er afbrudt, forsvinder indikatoren for resterende varme først, når kogezone er afkølet.

Du kan anvende den resterende varme til optøning eller til at holde maden varm.



ADVARSEL

Så længe indikatoren for resterende varme vises, er der risiko for forbrænding.



ADVARSEL

Hvis strømforsyningen afbrydes, forsvinder symbolet **H** og informationer om resterende varme vises ikke længere. Men det er stadig muligt at blive forbrændt. Dette kan undgås ved altid at passe på, når du er i nærheden af komfuret.

Temperaturdetektering

Hvis temperaturerne på en kogezone - uanset årsag - overskrider sikkerhedsniveauerne, reducerer kogezone automatisk temperaturen til et lavere effektniveau.

Når du er færdig med at bruge kogepladen, vil blæseren køre videre 1 minut.

inden du starter

Første rengøring

Aftør den glaskeramiske overflade med en fugtig klud og rengøringsmiddel til glaskeramik.

 **ADVARSEL** Brug ikke ætsende eller slibende rengøringsmidler. Overfladen kan tage skade.



brug af komfuret

Køkkentøj til induktionskogezone

Du kan kun tænde for induktionskomfuret, når der er anbragt køkkentøj en magnetisk bund på en af kogezoneerne. Du kan anvende følgende, velegnede køkkentøj.

Køkkentøjets materiale

Køkkentøjets materiale	Velegnet
Stål, emaljeret stål	Ja
Støbejern	Ja
Rustfrit stål	Hvis det er passende mærket af producenten
Aluminium, kobber, messing	Nr.
Glas, keramik, porcelæn	Nr.

-  Køkkentøj til induktionskomfur er mærket passende af producenten.
-  Visse typer af køkkentøj kan lave støj, når det anvendes på induktionskogezone. Støjen er ikke en fejl ved apparatet og påvirker på ingen måde brugen.

Egnethedstest

Køttentøj der er velegnet til induktionsbrug, hvis en magnet kan hæfte sig fast på bunden af køkkentøjet, og køkkentøjet er mærket som velegnet af køkkentøjsproducenten.

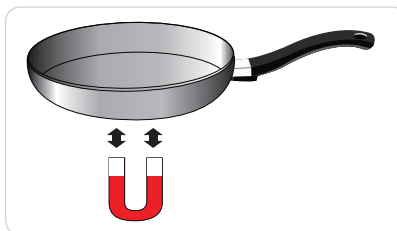

Størrelse på køkkentøj

Induktionskogezone tilpasses automatisk til størrelsen på køkkentøjets bund, op til en vis grænse. Men den magnetiske del af køkkentøjets bund skal have en mindste diameter, afhængigt af kogezoneens diameter.

Kogezone diameter	mindste diameter på køkkentøjets bund
220 mm	140 mm
140 mm	120 mm

Funktionsstøj

Hvis du kan høre.

- Krakning støj: kogegrej er lavet af forskellige materialer.
 - Fløjtende: du bruger mere end to kogezone og kogegrej. er fremstillet af forskellige materialer.
 - Brummelyde: du bruger høje effektniveauer.
 - Hvis du klikker: elektrisk kobling.
 - Hvæsende, Summende: ventilatoren kører.
- Støjen er normal og ikke henviser til eventuelle mangler.

Brug af passende køkkengrej

Bedre kasseroller giver bedre resultater.

- Du kan kende en god kasserolle på dens bund. Bunden skal være så tyk som mulig.
- Når du køber nye kasseroller, skal du være særlig opmærksom på bundens diameter. Fabrikanten angiver ofte diameteren på den øverste kant.
- Brug ikke en kasserolle med beskadiget bund eller med rå eller skarpe kanter. Permanente ridser kan opstå, hvis sådanne pander skubbes over overfladen.
- Når de er kolde, bøjer panders bunde normalt en anelse indad (konkave). De må aldrig bøjes udad (konveks).
- Hvis du ønsker at anvende en særlig kasserolletype, en trykkoger, et kogekar eller en wok, skal du læse fabrikantens instruktioner.

Tips til energibesparelse

 Du kan spare værdifuld energi ved at holde øje med følgende punkter.

- Anbring altid gryder og pander, inden du tænder for kogezone.
- Snavsede kogezone og kasseroller kan forøge energiforbruget.
- Anbring om muligt lågene på gryder og kasseroller, så de dækker helt.
- Sluk for kogezoneerne inden madlavningen er færdig for at bruge den resterende varme til at holde maden varm eller til optøning.



Rigtigt!

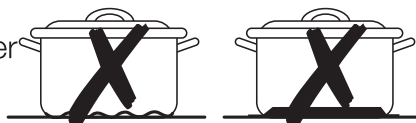

Forkert!

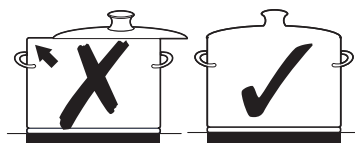

Brug af berøringssensorerne

For at betjene berøringssensorerne skal du berøre det ønskede panel med en fingerspids, indtil det ønskede display vises eller slukkes, eller indtil den ønskede funktion er aktiveret.

Sørg for, at du kun berører ét sensorpanel, når du bruger apparatet. Hvis din finger ligger for fladt mod panelet, kan du komme til berøre flere sensorer.

Tænd for apparatet

1. Rør ved sensoren til **Tænd/sluk** (ⓘ) i ca. 1 sekunder.

2. Rør ved sensoren til **låsning** (🔒) i ca. 3 sekunder.

Det digitale display viser **-**.

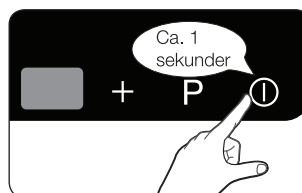

- ☞ Når sensoren **Tænd/sluk** ⓘ er aktiveret for at tænde for dit apparat, skal der vælges en varmeindstilling i løbet af ca. 1 minut. Ellers slukker apparatet af sikkerhedsmæssige årsager for sig selv.

Vælg kogezone og varmeindstilling

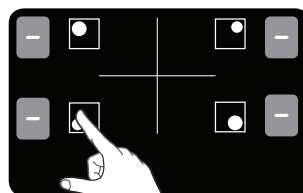

1. For at vælge en kogezone skal du røre ved kogezonens tilhørende knap.

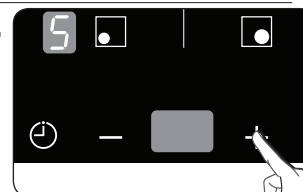

2. For indstilling og justering af effektniveauet, varmetrin vælger røre.



- ☞ Hvis der ikke er touch på effektniveauet under 3 sek. efter tryk på kogezone nøgle. Apparatet er slukket.

- ✎ Når sensoren Tænd/sluk  er aktiveret for at tænde for dit apparat, skal der vælges en varmeindstilling i løbet af ca. 10 sekunder. Ellers slukker apparatet af sikkerhedsmæssige årsager for sig selv.
- ✎ Hvis du holder på kogezone 's nøgle, vil den tilsvarende kogezone digitale skærm vise .

sluk for apparatet

For at slukke helt for apparatet skal du bruge kontrolsensoren **Tænd/sluk** .

Rør ved sensoren til **Tænd/sluk**  i ca. 1 sekund.

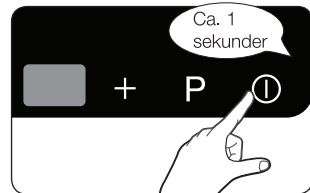

- ✎ Når du har slukket for en enkelt kogezone eller for hele kogeoverfladen, indikeres resterende varme i det digitale display for de pågældende kogezone i form af et  (for "Hot" - "Varm").

Afbrydelse af et kogezone

For at slukke for en kogezone skal du ændre indstillingen tilbage til  ved at bruge kontrolpanelets — **kontrolsensor** .

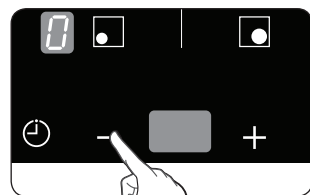

- ✎ For at afbryde hurtigere skal du berøre den pågældende kogezones knap to gange.

Brug af børnesikringen

Du kan anvende børnesikringen til sikring mod utilsigtet tænding for en kogezone og aktivering af kogeoverfladen.

På et hvilket som helst trin i kogeprocessen kan kontrolpanelet, med undtagelse af sensoren **Tænd/sluk** , låses for at hindre, at indstillingerne ændres ved en fejl, f.eks. ved at køre over knapperne med en klud.

Aktivering/deaktivering af børnesikringen

1. Rør ved sensoren til låsning  i ca. 3 sekunder.
Det lyder et akustisk signal som bekræftelse.

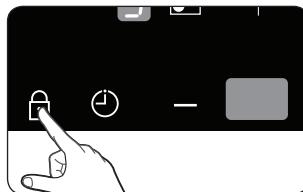

2.  vises på displayene og indikerer, at børnesikringen er aktiveret.



3. For sikkert at afbryde børnesikringen skal du røre ved sensoren til låsning  igen i 3 sekunder.
Det lyder et akustisk signal som bekræftelse.

TIMER

Der er to måder at bruge timeren:

Bruge timeren som en sikkerhedsforanstaltning afspærring:

Hvis et bestemt tidspunkt er sat for en kogezone, vil kogezone slukke sig selv når denne periode er udløbet. Denne funktion kan bruges til flere kogezone samtidigt.

Bruge timeren at tælle ned:

Nedtællingsuret kan ikke bruges, hvis en kogezone er tændt.

Indstilling af Sikkerhed nedlukning

Kogezone (r), som du vil anvende sikkerheden afspærring skal være tændt.

1. Brug af **TIMER kontrol**  sensor, vælg kogezone for hvilken sikkerheden slukke tid skal indstilles. Efter den første aktive kogezone er valgt, vil røre timeren kontrol sensor bevirke den tilsvarende indikator at blinke langsomt.

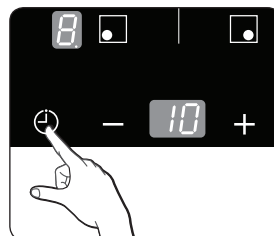

For eksempel svarer den forreste venstre blinklys til den forreste venstre kogezone.  vises i timerdisplayet.



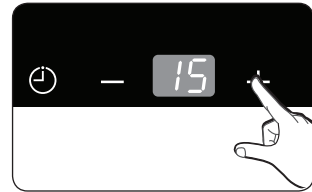

Den næste aktive kogezone vælges ved at berøre brænderen vælge sensoren igen.

2. Brug - eller + at indstille det ønskede tidsrum, fx 15 minutter, hvorefter kogezone automatisk slukkes. Sikkerheden afspærring er nu aktiveret.



For at vise den resterende tid for nogen af kogezoneerne, berøres den tilhørende kogezone nøgle. Den tilsvarende kontrollampe begynder at blinke langsomt.

Indstillingerne nulstilles ved hjælp af (- eller +). Når den indstillede tid er gået, kogezone automatisk slukker.

-  Punkt(.)symbolet skal blinke på højre side af power niveauet under sikkerhed slukning tidstæller.
-  For at gøre indstillingerne hurtigere, røre nogen af de - eller + **Sensorer**, indtil den ønskede værdi er nået.
-  For at annullere timerindstillingen, skal du berøre - og + **kontrol** samtidigt efter vælge den tilsvarende kogezone og **TIMER kontrol**  sensor. Timeren display viser .

Nedtællingstimer

For nedtællingstimeren, der skal anvendes, skal apparatet tændt, men alle kogezoneerne ikke vælges.

1. Tryk på **TIMER kontrol  sensor.**
 vises i timerdisplayet.

2. Indstil den ønskede tidsrum, idet timerindstillingen vælger (- eller +).

Nedtællingstimeren Funktionen er nu aktiveret, og den resterende tid vises i timerdisplayet.

For at justere den resterende tid, tryk på **TIMER kontrol**  sensor. Og ændre indstillingen ved hjælp timerindstillingen vælgere (- eller +).

3. Summeren vil bipper i 30 sekunder, og timer-indikatoren viser **--** når indstillingen tid færdig.

Power Boost-Kontrol

Power Boost-funktionen **P** sørger for ekstra effekt til hver kogezone. (eksempel: bring en stor mængde vand i kog).

Power Boost-funktionen er aktiveret i højst 5 minutter for hver kogezone.

Efter denne tid vender kogezoneerne automatisk tilbage til effektniveau **9**

 Under visse omstændigheder bliver Power Boost-funktionen måske deaktiveret automatisk for at beskytte de interne elektroniske komponenter i komfuret.

Effektstyring

Der er en maksimal effekt til rådighed for kogezoneerne.

Hvis dets effektområde overskrides ved at tænde for Power Boost-funktionen, reducerer effektstyring automatisk varmeindstillingen for en anden, parret kogezone.

- Venstre side: Nr. 1 og nr. 2 er parret som en kogezone.
- Højre side: Nr. 3 og nr. 4 er parret som en kogezone.

Indikatoren for denne kogezone ændres fra den indstillede varme til den højst mulige varmeindstilling.



- Eksempel

seneste varmeindstilling for kogezone (nr. 3)	parret, anden kogezones varmeindstilling (nr. 4)	
	oprindelig varmeindstilling	automatisk ændret varmeindstilling
Power Boost	Niveau 6	niveau 2

Foreslåede indstillinger ved tilberedning af visse madvarer

Tallene i tabellen herunder er vejledende. De varmeindstillinger, der kræves til forskellige kogemetoder, afhænger af en række variable, herunder kvaliteten af det køkkentøj, der anvendes, og den mængde mad der tilberedes.

Indstilling	Kogemetode	Eksempler
9/P	Opvarmning Sautering Stegning	Opvarmning af store mængder væske, kogning af nudler, svitsning af kød (bruning af gullash, grydestegning af kød)
7-8	Intensiv Stegning	Steak, filet, biksemad, pølser, pandekager
5-6	Stegning	Schnitzel/koteletter, lever, fisk, frikadeller, spejlæg, pancakes/griddle cakes, pandekager / griddle kage
3-4	Dampning Stuvning Kogning	Dampning og stuvning af mindre portioner grøntsager, kogning af ris og mælkeretter
1-2	Smeltning	Smeltning af smør, opløsning af husblas, smeltning af chokolade

-  De varmeindstillinger, der er vist i tabellen herover, er kun vejledninger.
-  Du skal justere varmeindstillingerne efter det anvendte køkkentøj og de anvendte fødevarer.

rengøring og vedligeholdelse

Komfur



Rengøringsmidler må ikke komme i kontakt med en opvarmet glaskeramisk overflade: Alle rengøringsmidler skal fjernes med tilstrækkelige mængder af rent vand efter rengøring, da disse kan have en ætsende virkning, når overfladen bliver varm. Brug ikke aggressive rengøringsmidler, som f.eks. sprayer til rengøring til grill eller ovn, skuresvampe eller slibende rengøringsmidler.



Rengør den glaskeramiske overflade efter hver brug, mens den endnu er for varm til at berøre. Dette forhindrer, at spild brændes fast på overfladen. Fjern kalk, vandmærker, fedtstænk og metallisk misfarvning med et kommercielt tilgængeligt rengøringsmiddel til glaskeramik eller rustfrit stål.

Lettere snavset

1. Aftør den glaskeramiske overflade med en fugtig klud.
2. Gnid tør med en ren klud. Rester af rengøringsmidlet må ikke efterlades på overfladen.
3. Rengør omhyggeligt hele den glaskeramiske overflade en gang om ugen med et kommercielt tilgængeligt rengøringsmiddel til glaskeramik eller rustfrit stål.
4. Aftør den glaskeramiske overflade med tilstrækkelig meget rent vand, og gnid tør med en ren, fnugfri klud.

Alvorligt snavset

1. Brug en glasskraber til at fjerne madvarer, der er kogt over samt alvorlige plamager.
 2. Anbring glasskraberen i en vinkel i forhold til den glaskeramiske overflade.
 3. Fjern snavset ved at skrabe med bladet.
-  Glasskrabere og rengøringsmidler til glaskeramik kan købes i specialbutikker.

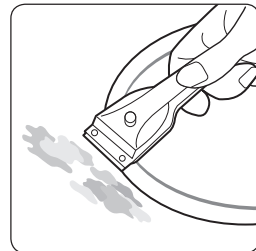

Problematisk snavs

1. Fjern fastbrændt sukker, smeltet plast, aluminiumsfolie eller andre materialer med en glasskraber med det samme, og mens det endnu er varm.



ADVARSEL

Der er risiko for, at du brænder dig, når glasskraberens anvendes på en varm kogezone.

2. Rengør komfuret normalt, når det er afkølet.
Hvis den kogezone, hvor noget er brændt fast, har nået at køle af, skal du tænde for den igen for rengøring.



Ridser eller mørke pletter på den glaskeramiske overflade, der f.eks. skyldes en kasserolle med skarpe kanter, kan ikke fjernes. Men dette påvirker ikke komfurets funktion.

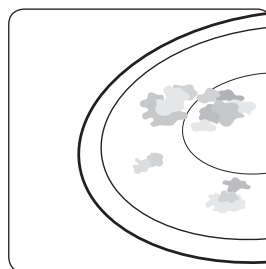

Komfurramme (tilbehør)



ADVARSEL

Brug ikke eddike, citronsaft eller kalkfjerner på komfurrammen. Ellers opstår der mørke pletter.

1. Aftør rammen med en fugtig klud.
2. Opblød indtørret snavs med en våd klud. Aftør, og gnid tør.

Sådan undgår du at beskadige dit apparat

- Brug ikke komfuret som arbejdsbord eller til opbevaring.
- Brug ikke en kogezone, hvis der ikke er nogen kasserolle på komfuret, eller hvis kasserollen er tom.
- Glaskeramik er meget hårdt og modstandsdygtigt overfor temperaturskift, men det kan godt gå i stykker. Det kan blive beskadiget, hvis en spids eller hård genstand tabes på komfurpladen.
- Anbring ikke kasseroller på komfurrammen. Ridsning og beskadigelse af finishen kan forekomme.

- Undgå at spilde sure væsker, som f.eks. eddike, citronsaft og kalkfjerner på komfurrammen, da sådanne væsker kan medføre mørke pletter.
- Hvis sukker eller varer, der indeholder sukker, kommer i kontakt med en varm kogezone og smelter, skal det fjernes med det samme med en køkkenskraber, mens det endnu er varmt. Hvis det når at køle af, kan det muligvis beskadige overfladen, når det fjernes.
- Hold alle emner og materialer, der kan smelte, som f.eks. plast, aluminiumsfolie og ovnfolie, borte fra den glaskeramiske overflade. Hvis noget af dette smelter på komfuret, skal det med det samme fjernes med en skraber.

garanti og service

Spørgsmål, svar og fejlfinding

Et problem kan skyldes en mindre fejl, som du selv kan rette vha. følgende instruktioner. Forsøg ikke yderligere reparationer, hvis følgende instruktioner ikke hjælper i de enkelte tilfælde.



ADVARSEL

Reparationer på apparatet må kun udføres af en kvalificeret servicetekniker. Ikke-korrekt udførte reparationer kan udsætte brugeren for en alvorlig risiko. Hvis dit apparat skal repareres, skal du kontakte dit kundeservicecenter.

Hvad skal jeg gøre, hvis kogezoneerne ikke fungerer?

Kontrollér følgende muligheder:

- Sikringen i boligens installation er i orden. Hvis sikringen springer flere gange, skal du tilkalde en autoriseret elektriker.
- Der er tændt korrekt for apparatet.
- Der er lys i kontrolindikatorerne i kontrolpanelet.
- Der er tændt for kogezone.
- Kogezoneerne er indstillet til den ønskede varmeindstilling.

Hvad skal jeg gøre, hvis der ikke tændes for kogezoneerne?

Kontrollér følgende muligheder:

- Der er gået mere end 1 sekund, siden Tænd/sluk-knappen blev aktiveret, og den ønskede kogezone blev tændt (se afsnittet "Tænd for apparatet").
- Kontrolpanelet er delvist dækket af en fugtig klud eller væske.

Hvad skal jeg gøre, hvis displayet - med undtagelse af indikatoren for resterende varme - pludselig forsvinder?

Dette kan skyldes to ting:

- Tænd/sluk-sensoren blev aktiveret ved en fejl.
- Kontrolpanelet er delvist dækket af en fugtig klud eller væske.

Hvad skal jeg gøre, hvis kogezoneerne, når der slukkes for dem, ikke viser resterende varme **H** i displayet ?

Kontrollér følgende mulighed:

- Kogezoneen var kun kortvarigt i brug, og den blev derfor ikke tilstrækkelig varm. Hvis kogezoneen er varm, skal du kontakte kundeservicecenteret.

Hvad skal jeg gøre, hvis jeg ikke kan tænde eller slukke for kogezoneen?

Dette kan skyldes en af følgende muligheder:

- Kontrolpanelet er delvist dækket af en fugtig klud eller væske.
- Børnesikringen er aktiveret.

Hvad skal jeg gøre, hvis der er lys i displayet **E3 E4** ?

Kontrollér følgende:

- Komfuret er overophedet pga. unormalt brug.
- Når komfuret er afkølet, skal du trykke på sensoren "Tænd/sluk" for at nulstille.

Hvad skal jeg gøre, hvis der er lys i displayet **U**?

Kontrollér følgende:

- Køkkentøjet er ikke velegnet eller for småt, eller der er ikke anbragt noget køkkentøj på kogezoneen.
- Hvis du anvender passende køkkentøj, forsvinder den viste meddelelse automatisk.

Hvad skal jeg gøre, hvis blæseren kører, efter at komfurpladen er slukket?

Kontrollér følgende:

- Når du er færdig med at bruge kogepladen, vil blæseren køre videre 1 minut.

Hvis du beder om et servicebesøg, der skyldes fejlbetjening af apparatet, kan serviceteknikerens besøg koste et beløb; også i garantiperioden.

Service

Inden du ringer efter hjælp, bedes du kontrollere afsnittet "Fejlfinding". Følg instruktionerne herunder, hvis du stadig har brug for hjælp.

Er det en teknisk fejl?

Hvis ja: Kontakt dit kundeservicecenter.

Forbered dig på forhånd til samtalen. Dette letter processen med at diagnosticere problemet, og det gør det lettere at afgøre, om det er nødvendigt med et servicebesøg.

Noter venligst følgende informationer.

- Hvordan viser problemet sig?
- Under hvilke omstændigheder opstår problemet?

Når du ringer, bedes du oplyse dit apparats model- og serienummer.

Disse oplysninger findes på ydelsesskiltet således:

- Modelbetegnelse
- Serienummer (15 cifre)

Vi anbefaler, at du skriver disse informationer ned, så du har dem ved hånden.

Model: _____

Serienummer: _____

Hvornår hæfter du for serviceomkostninger i garantiperioden?

- hvis du kunne have løst problemet selv ved at følge et af løsningerne, der findes i afsnittet "Fejlfinding".
- hvis serviceteknikeren er nødt til at køre flere gange, fordi han/hun ikke fik alle nødvendige oplysninger inden besøget, og det f.eks. derfor er nødvendigt at køre flere gange efter reservedele. Forbered din telefonsamtale som forklaret herover, så du sparer disse omkostninger.

Tekniske data

Tekniske data

NZ64F3NM1AB

Apparatets dimensioner	Bredde	590 mm
	Dybde	520 mm
	Højde	57 mm
indbygning - udskæring sdimensioner	Bredde	560 mm
	Dybde	490 mm
Tilslutningsspænding		220 - 240 V ~ 50 / 60 Hz
maksimalt strømforbrug		7.2 kW
Vægt	Netto	10.5 kg
	Brutto	12.0 kg

Tekniske data

Kogeringe

Placering	Diameter	Effekt
Bageste venstre	220 mm	2350W/ Boost 2600W
Forreste venstre	140 mm	1250W/ Boost 1500W
Forreste højre	220 mm	2350W/ Boost 2600W
Bageste højre	140 mm	1250W/ Boost 1500W

Bemærk:

Bemærk:



Spørgsmål eller kommentarer

Land	Ring	Eller besøge os online på
BOSNIA	05 133 1999	www.samsung.com
BULGARIA	07001 33 11 , normal tariff	
CROATIA	062 - SAMSUNG (062-726-7864)	
CZECH	800 - SAMSUNG (800-726786)	
HUNGARY	06-80-SAMSUNG (726-7864)	
MACEDONIA	023 207 777	
MONTENEGRO	020 405 888	
POLAND	0 801-1SAMSUNG (172-678) +48 22 607-93-33	
ROMANIA	08008 SAMSUNG (08008 726 7864) TOLL FREE No.	
SERBIA	0700 SAMSUNG (0700 726 7864)	
SLOVAKIA	0800-SAMSUNG (0800-726-786)	
LITHUANIA	8-800-77777	
LATVIA	8000-7267	
ESTONIA	800-7267	
AUSTRIA	0810 - SAMSUNG (7267864, € 0.07/min)	
DENMARK	70 70 19 70	
FINLAND	09 85635050	
FRANCE	01 48 63 00 00	
GERMANY	0 180 5 SAMSUNG bzw. 0 180 5 7267864* (*0,14€/Min. aus dem dt. Festnetz, aus dem Mobilfunk max.0,42€/Min.)	
ITALIA	800-SAMSUNG(726-7864)	
CYPRUS	8009 4000 only from landline (+30) 210 6897691 from mobile and land line	
GREECE	80111-SAMSUNG(80111 726 7864) only from landline (+30) 210 6897691 from mobile and land line	
LUXEMBURG	261 03 710	
NETHERLANDS	0900-SAMSUNG (0900-7267864) (€ 0,10/Min)	
NORWAY	815-56 480	
PORTUGAL	80820-SAMSUNG(726-7864)	
SPAIN	902 - 1 - SAMSUNG (902 172 678)	
SWEDEN	0771 726 7864 (SAMSUNG)	
U.K	0330 SAMSUNG (7267864)	
EIRE	0818 717100	
SWITZERLAND	0848 - SAMSUNG(7267864, CHF 0.08/min)	www.samsung.com/ch (German) www.samsung.com/ch_fr/(French)
BELGIUM	02-201-24-18	www.samsung.com/be (Dutch) www.samsung.com/be_fr (French)



NZ64F3NM1AB

Induksjonskomfyrtopp

Brukerhåndbok

Planet
First

100%
Recycled Paper

Denne håndboken er laget av 100 % resirkulert papir.

Tenk deg mulighetene

NORWAY

Gratulerer med ditt nye Samsung-produkt. For å få mer fullstendig service lønner det seg å registrere produktet på

www.samsung.com/register













SAMSUNG

Bruke denne håndboken

Ta deg tid til å lese denne brukerhåndboken. Vær spesielt oppmerksom på sikkerhetsinformasjonen som du finner i følgende kapittel, før du bruker apparatet ditt. Behold denne håndboken for fremtidige oppslag. Hvis du overlater apparatet til andre eiere, må du huske å levere med manualen til den nye eieren.

VIKTIGE SIKKERHETSSYMBOLER OG FORHOLDSREGLER.

Følgende symboler er brukt i teksten i denne brukerveiledningen:

 ADVARSEL	Farer eller usikker bruk som kan føre til alvorlige personskader eller død.
 FORSIKTIG	Farer eller usikker bruk som kan føre til mindre personskader eller skader på gjenstander.
 FORSIKTIG	For å redusere risikoen for brann, eksplosjon, elektrisk støt eller personskader når du bruker komfyrtoppen, følger du disse grunnleggende sikkerhetsforholdsreglene.
	IKKE prøv dette.
	Må IKKE demonteres.
	Må IKKE røres.
	Følg instruksjonene nøye.
	Trekk ut støpselet fra kontakten.
	Sørg for at maskinen er jordet slik at du unngår støt.
	Ta kontakt med servicesenteret for hjelp.
	Merknad
	Viktig

Sikkerhetsinstruksjoner

Sikkerhetsaspektene omkring dette apparatet er i samsvar med alle godtatte tekniske standarder og sikkerhetsstandarder. Som produsenter mener vi imidlertid også at det er vårt ansvar å gjøre dere kjent med følgende sikkerhetsinstruksjoner.



ADVARSEL

ELEKTRISK SIKKERHET

Pass på at apparatet er riktig installert og jordet av kvalifiserte fagfolk.

Bare kvalifiserte fagfolk kan utføre service på dette apparatet.

Reparasjoner foretatt av ukvalifiserte personer kan føre til skade eller alvorlig funksjonssvikt. Hvis apparatet trenger reparasjon, må du kontakte ditt lokale servicesenter. Hvis disse instruksjonene ikke følges, kan det føre til skade og gjøre garantien ugyldig.

Innebygde apparater må bare brukes etter at de er installert i rom og på arbeidssteder som overholder gjeldende standarder. Dette sikrer tilstrekkelig beskyttelse mot kontakt for elektriske enheter i samsvar med kravene i gjeldende sikkerhetsstandarder.

Hvis apparatet fungerer dårlig eller hvis det oppstår brudd, sprekker eller rifter:

- slå av alle kokesoner.
- koble komfyrtoppen fra strømforsyningen og.
- kontakt ditt lokale servicesenter.



ADVARSEL

BARNESIKKERHET

Dette apparatet er ikke beregnet på bruk av små barn eller funksjonshemmede uten tilstrekkelig tilsyn av en ansvarlig voksen.

Små barn må ha tilsyn for å sikre at de ikke leker med apparatet.

Kokesonene blir varme når du lager mat. Hold alltid små barn unna apparatet.

ADVARSEL: Apparatet og dets tilgjengelige deler blir varm under bruk.

Forsiktighet bør tas for å unngå å berøre varmeelementer.

Barn under 8 år skal holdes unna med mindre kontinuerlig overvåket.

Dette apparatet kan brukes av barn fra 8 år og oppover og personer med reduserte fysiske, sensoriske eller mentale evner eller manglende erfaring og kunnskap, hvis de får tilsyn eller instruksjoner om bruk av apparatet på en sikker måte og forstår farene involvert.

Barn skal ikke leke med apparatet.

Rengjøring og vedlikehold skal ikke gjøres av barn uten tilsyn.



ADVARSEL

SIKKERHET VED BRUK

Dette apparatet skal bare brukes til normal koking og steking i hjemmet. Det er ikke laget for kommersiell eller industriell bruk.

Bruk aldri komfyrtoppen til å varme opp rommet.

Vær forsiktig når du setter inn elektriske apparater i stikkontakter i nærheten av komfyrtoppen. Strømledninger må ikke komme i kontakt med komfyrtoppen.

Overopphetet fett og olje kan raskt ta fyr. Forlat aldri overflateenheter uten tilsyn når du lager mat i fett eller olje, for eksempel når du lager chips.

Slå av kokesonene etter bruk.

Hold alltid kontrollpanelene rene og tørre.

Plasser aldri eksplosive gjenstander på komfyrtoppen. Det kan føre til brann.

Ikke bruk komfyrtoppen til å varme opp aluminiumsfolie, produkter pakket i aluminium eller frosne varer som er oppbevart i kokekar av aluminium.

Uforsiktig bruk kan medføre fare for brannskader.

Ledninger fra elektriske apparater må ikke berøre den varme overflaten på komfyrtoppen eller varme kokekar.

Ikke bruk komfyrtoppen til å tørke klær.

Aldri lagre brennbare materialer som spraybokser og vaskemidler i skuffer eller skap under komfyrtoppen.

ADVARSEL: Brukere med pacemakere og Active Heart-implantater må holde overkroppen minst 30 cm fra induksjonskokesonene når disse står på. Hvis du er i tvil, ber vi om at du tar kontakt med produsenten av implantatet eller legen din.

ADVARSEL: Uovervåket matlaging på en koketopp med fett eller olje kan være farlig og kan føre til brann. ALDRI prøv å slukke en brann med vann, men slå av apparatet og deretter dekk flammer f.eks med et lokk eller et brannteppe.

ADVARSEL: Fare for brann: ikke lagre elementer på matlagings overflaten.



ADVARSEL

SIKKERHET VED RENGJØRING

Slå alltid apparatet av før du gjør rent.

Av sikkerhetsgrunner må du aldri gjøre rent apparatet med dampstråle eller høytrykksspyler.

Gjør ren komfyrtoppen i samsvar med rengjørings- og behandlingsinstruksjonene i denne håndboken.

Ikke bruk damp renere.

Ikke bruk sterke skuremidler eller skarpe metallskrapere for å rengjøre koketoppens glass siden de kan ripe opp overflaten, noe som kan resultere i knust glass.



ADVARSEL

VIKTIG INFORMASJON FOR INSTALLASJON

☒ Installasjonen av dette apparatet må utføres av en kvalifisert servicetekniker som er spesialist på komfyrtopper og lært opp av produsenten. Se delen "Installere komfyrtoppen".

Sett støpselet i strømkontakten og bruk kontakten kun til dette apparatet. Sett støpselet skikkelig i kontakten i veggen. Du må heller ikke bruke en skjøteledning.

- Hvis du bruker en skjøteledning eller deler et støpsel med andre apparater kan det føre til elektrisk støt eller brann.
- Ikke bruk en elektrisk omformer. Det kan føre til elektrisk støt eller brann.

Installasjonen av dette apparatet må utføres av en kvalifisert tekniker eller et servicefirma.

- Hvis ikke kan det føre til elektrisk støt, brann, eksplosjon, problemer med produktet eller personskader.

Apparatet bør monteres slik at det kan frakobles strømmettet etter installasjon.

Frakoblingen kan oppnås ved å ha støpselet tilgjengelig eller ved å inkludere en bryter i den faste kablingen i samsvar med retningslinjene for kabling regler.

-
- Ikke installer dette apparatet i nærheten av en varmekilde eller antennelig materiale.

Ikke installer dette apparatet på et fuktig, oljete eller støvete sted, på et sted som er utsatt for direkte sol og vann (regndråper).

Ikke installer dette apparatet på et sted hvor det kan oppstå gasslekkasjer.

- Dette kan føre til elektrisk støt eller brann.

Apparatet er ikke ment å skulle installeres i kjøretøyer, campingvogner, bobiler og lignende.

-
- Dette apparatet må være skikkelig jordet.

Du må ikke jorde apparatet til et gassrør, et vannrør i plast eller en telefonlinje.

- Dette kan føre til elektrisk støt, brann, eksplosjon eller problemer med produktet.
- Aldri koble strømkontakten i et støpsel som ikke er riktig jordet og kontroller at det er i samsvar med lokale og nasjonale retningslinjer.



FORSIKTIG

INFORMASJON FOR INSTALLASJON - VIKTIG

- ★ Dette apparatet skal plasseres på en slik måte at du har tilgang til strømkontakten.
 - Hvis ikke kan det føre til elektrisk støt eller brann på grunn av strømlekkasje.

Installer apparatet på et jevnt og hardt gulv som tåler vekten.

- Hvis ikke kan det føre til unormale vibrasjoner, støy eller problemer med produktet.

Installer apparatet i riktig avstand fra veggen.

- Hvis ikke kan det føre til brann på grunn av overoppvarming.

Den minste høyden ledig plass som er nødvendig over overflaten av komfyrtoppen.



ADVARSEL

VIKTIG INFORMASJON FOR DET ELEKTRISKE

- ★ Fjern jevnlig alle fremmedelementer som støv eller vann fra strømkontakten og kontaktpunktene med en tørr klut.
 - Koble fra strømkontakten og rengjør den med en tørr klut.
 - Hvis ikke kan det føre til elektrisk støt eller brann.

- ★ Koble støpselet i veggkontakten i riktig retning slik at ledninger løper mot gulvet.
 - Hvis du kobler strømkontakten i støpselet i kontakten retning kan de strømledningene inni kabelen bli skadet og dette kan føre til elektrisk støt eller brann.

- ☐ Sett støpselet skikkelig i kontakten på veggen. Ikke bruk en skadet strømkontakt, et skadet støpsele eller en løs veggkontakt.
 - Dette kan føre til elektrisk støt eller brann.

Ikke dra for hardt i strømledningen eller bøy den.

Ikke vri eller knyt strømledningen.

Ikke fest strømledningen over en metallgjenstand, plasser en tung gjenstand oppå strømledningen, fest strømledningen mellom gjenstander eller dytt strømledningen inn i området bak apparatet.

- Dette kan føre til elektrisk støt eller brann.

Ikke dra i strømledningen når du drar ut støpselet.

- Koble fra strømkontakten ved å holde i støpselet.
- Hvis ikke kan det føre til elektrisk støt eller brann.

 Hvis apparatet eller ledningen er skadet, kontakter du ditt nærmeste servicesenter.



VIKTIG INFORMASJON FOR DET ELEKTRISKE

 Koble fra strømkontakten når apparatet ikke brukes over lengre perioder eller under tordenvær.

- Hvis ikke kan det føre til elektrisk støt eller brann.

Koble fra strømkontakten når apparatet ikke brukes over lengre perioder eller under tordenvær.

- Hvis ikke kan det føre til elektrisk støt eller brann.



VIKTIG INFORMASJON FOR BRUK

 I tilfelle det oppstår en gasslekkasje (som propangass eller annen gass) må du luften øyeblikkelig og ikke ta på strømkontakten. Ikke ta på apparatet eller strømledningen.

- Ikke bruk en vifte.
- En gnist kan føre til eksplosjon eller brann.

Under bruk blir apparatet varmt. Pass på å unngå å berøre varmeelementene inne i komfyrtoppen.

Bruk ALLTID grytekluter når du tar maten av komfyrtoppen for å unngå utilsiktet forbrenning.

ADVARSEL: Innholdet i tåteflasker og glass med babyemat skal røres i eller ristes og temperaturen må kontrolleres før maten spises for å unngå forbrenninger.

Hvis ledningen blir skadet, må den byttes ut av produsenten, serviceagenten eller en annen kvalifisert person for å unngå farer.

Barn må ha tilsyn for å sikre at de ikke leker med apparatet.

ADVARSEL: Barn må bare få lov til å bruke komfyrtoppen alene etter at de har fått tilstrekkelige instruksjoner, slik at du kan stole på at barnet bruker ovnen på en sikker måte og forstår faren ved feil bruk.

- ★ Dette apparatet er ikke beregnet på bruk av personer (inkludert barn) som er svekket fysisk, sansemessig eller mentalt, eller som mangler erfaring og kunnskap, med mindre de er under tilsyn eller har fått opplæring av en person som er ansvarlig for deres sikkerhet.

ADVARSEL: Deler som man kan komme borti, kan bli varme under bruk. For å unngå brannskader må små barn holdes unna.

ADVARSEL: Hvis platen er sprukket, skru av apparatet for å unngå muligheten for elektrisk støt. Ikke bruk komfyrtoppen før glassplaten er byttet.

Metallgjenstander som kniver, gafler, skjeer og lokk må ikke plasseres på komfyrtoppens overflate, siden de kan bli varme.

- ☐ Ikke berør strømledningen med våte hender.
 - Dette kan føre til elektrisk støt.

Ikke slå av apparatet ved å dra ut strømledningen mens en operasjon pågår.

- Når du setter strømkontakten i veggstøpselet igjen kan det oppstå en gnist som kan føre til elektrisk støt eller brann.

Hold alt emballasjemateriell utenfor barns rekkevidde siden de kan være farlige for dem.

- Hvis et barn plasserer en pose over hodet, kan det føre til kvelning.
- Hvis ikke kan det føre til elektrisk støt, brannskader eller andre skader.

Aldri bruk dette apparatet til andre formål enn matlaging.

- Hvis ikke kan det føre til brann.

Aldri varm opp beholdere i plast eller papir og ikke bruk dem med komfyrtoppfunksjonen.

- Dette kan føre til brann.

Ikke varm opp mat som er pakket i papir som magasiner eller aviser.

- Dette kan føre til brann.

Ikke bruk eller plasser antenner eller sprayer eller gjenstander i nærheten av komfyrtoppen.

- Dette kan føre til brann eller eksplosjon.

For å varme drikker som kaffe, te, alkohol eller vann eller retter som karri, suppe eller stuing, bruk en lav strømnstilling og sørg for å røre innholdet mens det varmes opp.

- Bruk av høy strømnstilling kan **føre til at innholdet koker over uten forvarsel** og forårsake alvorlige brannskader.

Ikke stikk fingre, fremmedelementer eller metallgjenstander som stifter eller nåler i inntaket, utslippet og hullene. Hvis et fremmedelement stikkes inn i et av disse hullene, må du ta strømkontakten ut av veggstøpselet og kontakte produktleverandøren eller nærmeste servicesenter.

- Hvis ikke kan det føre til elektrisk støt eller skader.

Fyll ALDRI beholderen helt opp, og bruk en beholder som er bredere i toppen enn i bunnen for å forhindre at væsken koker over. Flasker med trang hals kan også eksplodere ved overoppheting.

Du må ALDRI varme en tåteflaske med smokken på. Flasken kan eksplodere hvis den blir overopphetet.

Ikke senk strømkabelen eller kontakten ned i vann, og hold strømløst borte fra oppvarmede overflater.

Ikke bruk dette apparatet hvis strømløst eller kontakten er ødelagt.

ADVARSEL: Mat og drikke må ikke varmes opp i lukkede beholdere. Disse kan eksplodere.

- ✘ Ikke forsøk å reparere, demontere eller endre apparatet selv.
 - Ikke bruk noen annen sikring (kobber, ståltråd, osv.) utenom standardsikringen.
 - Når reparasjon eller reinstallerings av apparatet er nødvendig, kontakte du ditt nærmeste servicesenter.
 - Hvis ikke kan det føre til elektrisk støt, brann, problemer med produktet eller personskader.

-
- ✘ Hvis fremmedelementer som vann har kommet inn i apparatet, må du koble ut strømkontakten og kontakte ditt nærmeste servicesenter.
 - Hvis ikke kan det føre til elektrisk støt eller brann.

-
- ✘ Hvis apparatet er oversvømmet, ber vi deg kontakte ditt nærmeste kundesenter.
 - Hvis ikke kan det føre til elektrisk støt eller brann.

Hvis apparatet lager en merkelig lyd, det lukter brent eller kommer røyk, må du koble fra strømkontakten øyeblikkelig og kontakte nærmeste servicesenter.

- Hvis ikke kan det føre til elektrisk støt eller brann.



FORSIKTIG

INFORMASJON FOR BRUK

- ✘ Vær forsiktig siden mat og drikke kan være veldig varmt etter oppvarming.
 - Spesielt når du mater barn må du kontrollere at det er tilstrekkelig avkjølt.

Vær forsiktig når du varmer opp væske som vann og annen drikke.

- Unngå å bruke en glatt beholder med trang hals.
- Hvis ikke kan det føre til en rask overflyt av innholdet og føre til brannskader.

Ikke hold mat eller andre deler der under eller rett etter matlaging.

- Bruk grytekluter siden det kan være veldig varmt og du kan bli brent.

Når overflaten er sprukket må du slå av strømbryteren til apparatet.

- Hvis ikke kan det føre til elektrisk støt.

- ★ Små mengder mat krever kortere tilberednings- eller oppvarmingstid.

Hvis du gir slike porsjoner normal tilberedningstid, kan maten overopphetes og ta fyr.

Barn må ha tilsyn for å sikre at de ikke leker med apparatet. Søl må fjernes fra lokket før åpning og komfyrtoppen må avkjøles før lokket lukkes (modell som bare har lokk).

-
- ☒ Ikke stå oppå apparatet eller plasser gjenstander (som klesvask, komfyrtoppdeksel, stearinlys, tente sigaretter, tallerkener, kjemikalier, metallgjenstander osv.) oppå apparatet.
 - Dette kan føre til elektrisk støt, brann, problemer med produktet eller skader.

Ikke bruk apparatet med våte hender.

- Dette kan føre til elektrisk støt.

Ikke spray flyktige materialer som insektmidler på overflaten til apparatet.

- I tillegg til at det er skadelig for mennesker kan det føre til elektrisk støt, brann eller problemer med produktet.

Ikke plasser apparatet over en skjør gjenstand som en vask eller en glassgjenstand.

- Dette kan føre til skader på vasken eller glassgjenstanden.

Vær forsiktig når du fjerner emballasjen fra mat som nettopp har blitt tatt ut av apparatet.

- Hvis maten er varm, kan varm damp slippes ut raskt når du fjerner emballasjen og du kan bli brent.

Ikke koble fra apparatet ved å dra i strømledningen, men grip alltid tak i støpslet og dra det rett ut av kontakten.

- Skader på ledningen kan føre til kortslutning, brann og/eller elektrisk støt.

Apparatet er ikke ment å skulle opereres ved hjelp av en ekstern timer eller et separat fjernkontrollsystem.

Ikke stirr på komfyrtoppelementer (bare modell med installert halogenlampe).

Slå av komfyrelementet med bryteren etter bruk, ikke bruk kjelesensoren som eneste sikring (bare modell med installert kjelesensor).



ADVARSEL

VIKTIGE HENSYN FOR RENGJØRING

- Ikke rengjør apparatet ved å spraye vann direkte på det. Ikke bruk benzen, tynner eller alkohol til å rengjøre apparatet.
 - Dette kan føre til misfarging, deformering, skader, elektrisk støt eller brann.

Før rengjøring eller vedlikehold, koble apparatet fra veggkontakten.

- Hvis ikke kan det føre til elektrisk støt eller brann.

Unngå bruk av spyleslange med høyt trykk eller dampstrålespylere, for din egen sikkerhet.



ADVARSEL

RENGJØRING AV TOPPEN - VIKTIG

- Komfyrtoppen må rengjøres regelmessig og eventuelle matrester må fjernes.

Hvis ikke komfyrtoppen holdes ren, kan det føre til at overflatene forfaller. Dette kan få innvirkning på apparatets levetid og kanskje føre til farlige situasjoner.

- Vær forsiktig så du ikke blir skadet mens du rengjør apparatet (eksternt/internt).
 - Du kan skade deg på apparatets skarpe kanter.

Ikke rengjør apparatet med en damprens.

- Dette kan føre til korrosjon.

Instruksjoner for avhending



ADVARSEL

AVHENDING AV EMBALLASJE

Alle materialer som er brukt i emballasjen til dette apparatet, er fullstendig resirkulerbare. Ark og deler i hardskum er riktig merket. Sørg for at emballasjemateriale og gamle apparater blir avhendet med hensyn til sikkerhet og miljø.



ADVARSEL

RIKTIG AVHENDING AV DITT GAMLE APPARAT

ADVARSEL: Før du kaster et gammelt apparat, må du gjøre det ubrukelig slik at det ikke kan oppstå fare.

Dette gjør du ved å kontakte en kvalifisert fagperson og få vedkommende til å koble apparatet fra strømmettet og fjerne nettledningen.

Apparatet må ikke kastes i husholdningsavfallet.

Informasjon om innsamlingsdatoer og offentlige avfallsdeponier er tilgjengelig fra det lokale renholdsverket.



Korrekt avhending av dette produktet

(Avfall fra elektrisk og elektronisk utstyr)

(Gleder i alle land med separat innsamlingsssystem)

Denne merkingen som vises på produktet, dets tilbehør eller dokumentasjon, indikerer at produktet eller det elektroniske tilbehøret (for eksempel lader, headset, USB-kabel) ikke skal kastes sammen med annet husholdningsavfall ved slutten av levetiden. For å hindre potensiell skade på miljøet eller helseskader grunnet ukontrollert avfallsavhending ber vi om at dette avfallet holdes adskilt fra andre typer avfall og resirkuleres på ansvarlig måte for å fremme bærekraftig gjenbruk av materielle ressurser.

Private forbrukere bør kontakte enten forhandleren de kjøpte produktet av, eller lokale myndigheter, for detaljer om hvor og hvordan disse artiklene kan resirkuleres på en miljøvennlig måte.

Forretningsbrukere bør kontakte sin leverandør og undersøke vilkårene i kjøpskontrakten. Dette produktet og det elektroniske tilbehøret skal ikke blandes med annet kommersielt avfall som skal kastes.

Innhold

INSTALLERE KOMFYRTOPPEN

192

- 192 Forskrifter og samsvar
- 192 Sikkerhetsinstruksjoner for installatøren
- 193 Koble til strømmettet
- 195 Installere i benkeplaten

DELER OG FUNKSJONER

197

- 197 Kokesoner
- 197 Kontrollpanel
- 198 Komponenter
- 198 Induksjonsoppvarming
- 199 Apparatets nøkkelfunksjoner
- 200 Sikkerhetsutkobling
- 201 Restvarmeindikator
- 201 Temperatursensor
- 202 Rengjøring ved oppstart

FØR DU BEGYNNER

202

BRUK AV KOMFYRTOPPEN

202

- 202 Kokekar for matlagning med induksjonssoner
- 203 Egnethetstest
- 203 Størrelse på kokekar
- 203 Operasjonelle Lyder
- 204 Bruk av egnede kokekar
- 205 Bruke berøringsbryterne
- 205 Slå på apparatet
- 205 Velge kokesone og varmeinnstilling
- 206 Slå av apparatet
- 206 Slå av en kokesone
- 206 Bruke barnesikringen
- 207 TIDTAKER
- 209 Effektøkning
- 209 Strømstyring
- 210 Foreslåtte innstillinger for tilberedning av spesielle matvarer

RENGJØRING OG VEDLIKEHOLD

211

- 211 Komfyrtopp
- 212 Komfyrtoppramme (alternativ)
- 212 Unngå skader på apparatet

GARANTI OG SERVICE

214

- 214 Vanlige spørsmål og feilsøking
- 216 Service

TEKNISKE DATA

217

- 217 Tekniske data
- 217 Kokeringer

Installere komfyrtoppen



ADVARSEL

Pass på at det nye apparatet blir installert og jordet av kvalifisert personell.

Vennligst følg denne anvisningen. Garantien vil ikke dekke skader som kan oppstå som et resultat av feil installasjon.

Tekniske data finner du på slutten av denne håndboken.

Forskrifter og samsvar

Dette apparatet oppfyller følgende standarder:

- EN 60335 - 1 og EN 60335 - 2 - 6, som dreier seg om sikkerhet for elektrisk utstyr for husholdninger og lignende formål
- EN 60350, eller DIN 44546/44547/44548, som dreier seg om driftsfunksjoner i elektrisk kokeutstyr, komfyrtopper, ovner og griller til husholdningsbruk
- EN55011
- EN55014-2
- EN61000-3-2 og
- EN 61000 - 3 - 3, som dreier seg om krav til elektromagnetisk samsvar (EMC)



Dette apparatet oppfyller kravene i følgende EU-direktiver:

- 2006/95/EC, svakstrømsdirektivet
- 2004/108/EEC, direktivet om elektromagnetisk kompatibilitet

Sikkerhetsinstruksjoner for installatøren

- Det må finnes en enhet i den elektriske installasjonen som gjør det mulig å koble apparatet fra strømmettet i alle polene med en kontaktåpning på minst 3 mm. Passende isolasjonsenheter inkluderer sikringsbryter for utkobling av linje, sikringer (sikringer med skrufatning må fjernes fra holderen), jordfeilbryter og vernebryter.
- Når det gjelder brannvern, samsvarer dette apparatet med EN 60335 - 2 - 6. Denne typen apparat kan installeres med et høyt skap eller vegg på én side.
- Skuffer må ikke monteres under komfyrtoppen.
- Installasjonen må garantere for beskyttelse mot støt.
- Kjøkkenenheten der apparatet monteres, må oppfylle stabilitetskravene i DIN 68930.

- For beskyttelse mot fuktighet må alle avkuttete overflater forsegles med egnet forsegling.
- På flislagte overflater må skjøtene i området der komfyrtoppen plasseres, være helt fylt opp med fugemasse.
- Sikre at forseglingen er riktig plassert mot arbeidsflaten uten mellomrom. Ekstra silikonforsegling må ikke brukes. Det ville gjøre demontering mye vanskeligere ved service.
- Komfyrtoppen må presses ut nedenfra når den skal fjernes.
- Det må installeres et Brett under komfyrtoppen.
- Ventilasjonsåpningen mellom benkeplaten og fronten på enheten under den må ikke tildekkes.

Koble til strømmettet

Før tilkobling må du sjekke at apparatets nominelle spenning, dvs. den spenningen som er angitt på typeskiltet, stemmer overens med tilgjengelig strømforsyning. Typeskiltet er plassert på den nederste karmen på komfyrtoppen.



ADVARSEL

Slå av strømmen før du kobler kablene til kretsen.

Spenningen i varmeelementet er AC 230 V~. Apparatet virker også perfekt på eldre nettverk med AC 220 V~ eller AC 240 V~. Komfyrtoppen skal kobles til nettet med en enhet som tillater at apparatet kan kobles fra nettet på alle poler med en kontaktåpning på minst 3 mm, dvs. automatisk sikringsbryter for utkobling av linje, jordfeilbryter eller vernebryter.



ADVARSEL

Kabelkoblingene må gjøres i samsvar med forskriftene og terminalskruene må festes sikkert.



ADVARSEL

Så snart komfyrtoppen er koblet til strømmettet, må du kontrollere at alle kokesonene er klare til bruk ved å slå dem kort på etter tur på maksimumsinnstilling med egnede kokekar.



Når komfyrtoppen blir slått på for første gang, lyser alle displayene, og barnesikringen blir aktivert.

ADVARSEL ⚠ Pass på å avstemme og nøytralisere tilordning av koblingene i huset og apparatet (kablingsskjemaer). Ellers kan komponenter bli skadet. Garantien dekke ikke skader som skyldes feil installasjon.

ADVARSEL ⚠ Hvis det er feil på strømledningen, må den skiftes ut med en spesiell ledning, som kan leveres av produsenten eller en autorisert servicerepresentant.

• 1N~

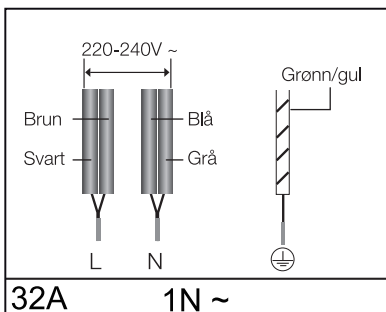

• 2N~: Separer 2-fasete ledninger (L1 og L2) før tilkobling.

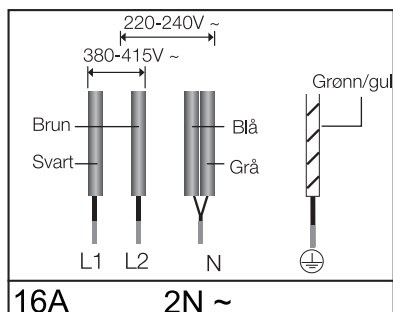

2x1N~: Separer ledningene før tilkobling.

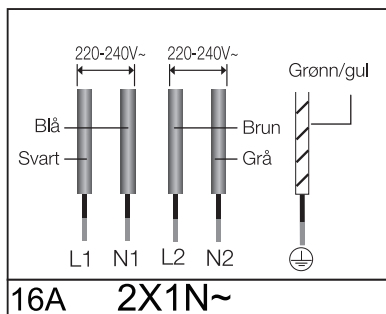

ADVARSEL ⚠ For riktig forsyningstilkobling, følg kablingsdiagrammet ved terminalene.

Installere i benkeplaten

 Noter ned serienummeret på apparatets typeskilt før installasjonen. Du vil få bruk for dette nummeret hvis det skulle bli behov for service og nummeret ikke lenger er synlig etter installasjon, siden det befinner seg på det opprinnelige typeskiltet på undersiden av apparatet.

Vær spesielt oppmerksom på kravene om minste tillatte avstand og klaring.

Fest brakettene godt på begge sider med de medfølgende skruene før du monterer komfyrtoppen oppå brakettene.

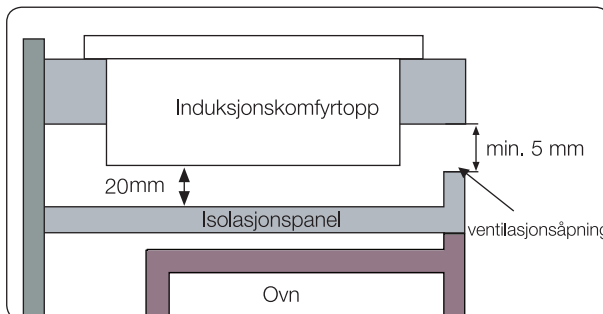
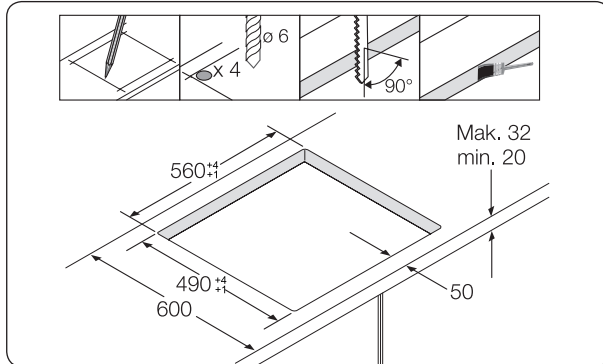
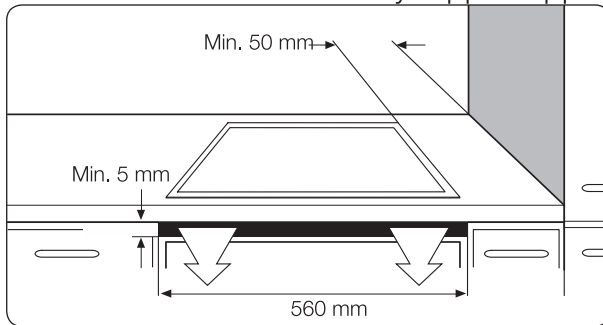

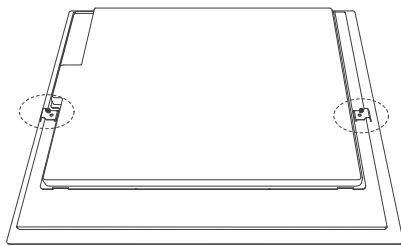

Installer de to brakettene

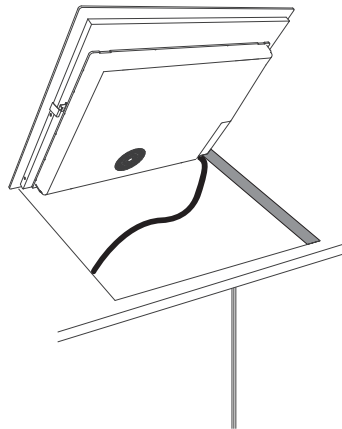
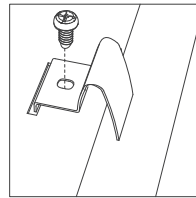

Sett i hullet

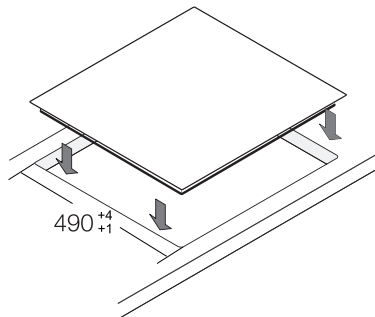

deler og funksjoner

Kokesoner

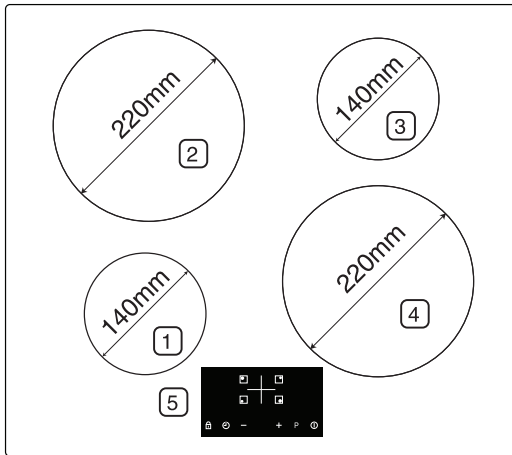

1. Induksjonsoppvarmingszone 1250 W med effektøkning 1500 W
2. Induksjonsoppvarmingszone 2350 W med effektøkning 2600 W
3. Induksjonsoppvarmingszone 1250 W med effektøkning 1500 W
4. Induksjonsoppvarmingszone 2350 W med effektøkning 2600 W
5. Kontrollpanel

Kontrollpanel

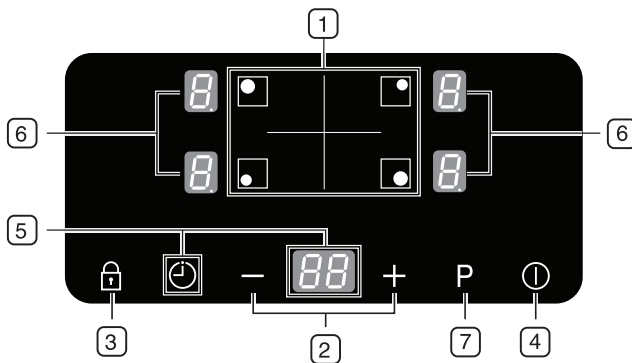

1. Brytere for valg av kokesone
2. Effekt/tidstaker innstilling
3. Låsbryter
4. På/Av-bryter
5. Tidtager kontrollsensor og visning
6. Indikatorer for varmeinnstillinger og restvarme
7. Effektøkning/Booster

Komponenter

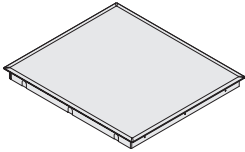

Induksjonskomfyrtopp

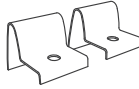

Installasjonsbraketter



Skruer





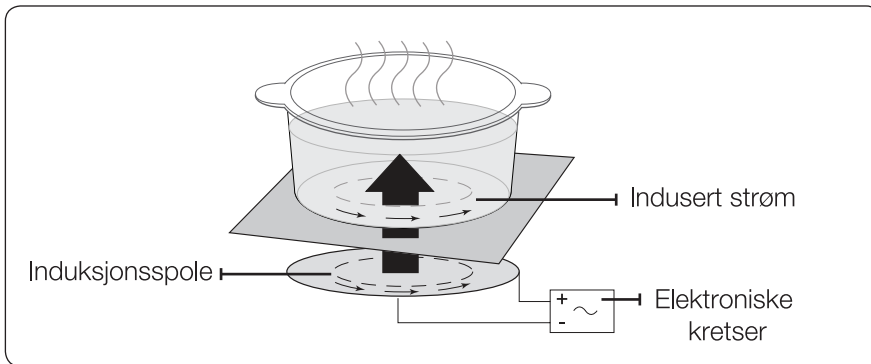



Induksjonsoppvarming

- **Prinsippet med induksjonsoppvarming:** Når du plasserer et kokekar på en kokesone og slår den på, produserer de elektroniske kretsene i induksjonskomfyrtoppen induisert strøm i bunnen av kokekaret, slik at kokekarets temperatur umiddelbart øker.



- **Raskere koking og steking:** Siden kokekaret blir varmet opp direkte, ikke glassplaten, blir effekten bedre enn i andre systemer fordi ingen varme går tapt. Det meste av energien som absorberes, transformeres til varme.

Apparatets nøkkelfunksjoner

- **Kokeflate av keramisk glass:** Apparatet har en kokeflate av keramisk glass og fire kokesoner som reagerer raskt.
- **Berøringsbrytere:** Apparatet styres ved hjelp av berøringsbrytere.
- **Enkel rengjøring:** Fordelen med kokeflate og brytere av keramisk glass er at de er lette å gjøre rene. Den glatte, flate overflaten er lett å gjøre ren.
- **På/Av-bryter:** På/Av-bryteren gir apparatet en ekstra strømbryter. Når du berører denne bryteren, slås strømmen helt av eller på.
- **Kontroll og -funksjonsindikatorer:** Digitale displayer og indikatorlamper gir informasjon om innstillinger og aktiverte funksjoner, og viser om det finnes restvarme i de ulike kokesonene.
- **Sikkerhetsutkobling:** En funksjon for sikkerhetsutkobling sikrer at alle kokesoner slås av automatisk etter en viss tid hvis innstillingen ikke er endret.
- **Restvarmeindikator:** Et ikon for restvarme vises på displayet hvis kokesonen er så varm at det er fare for å brenne seg.
- **Effektøkning ** : Bruk denne funksjonen til å varme opp innholdet i kokekaret raskere enn det maksimale effektnivået . (Displayet vil vise .)
- **Automatisk grytesensor:** Hver kokesone inneholder en automatisk kjelesensor. Systemet er kalibrert slik at det skal gjenkjenne kokekar med en diameter som er bare litt mindre enn kokesonen. Kjeler og andre kokekar må alltid plasseres midt på hver kokesone. Du må alltid bruke egnede kokekar.
- **Digitale displayer:** De fire displayfeltene er tilknyttet de fire kokesonene. De viser følgende informasjon:
 -  : apparatet er slått på.
 -  til , : valgte varmeinnstillinger.
 - : restvarme.
 - : barnesikringen er aktivert og.

- **E3 E4**: feilmelding når komfyrtoppen er overopphetet på grunn av unormal bruk (for eksempel når det står tomme kokekar på en kokesonen).
- **U**: feilmelding når det blir brukt uegnede eller for små kokekar eller hvis det ikke er plassert noen kokekar på kokesonen.
- **L**: Hvis du holder på kokesonens nøkkel, vil tilsvarende kokesonen vises digitalt

Sikkerhetsutkobling

Hvis én av kokesonene ikke er slått av eller varmeinnstillingen ikke er justert etter en lengre periode, vil denne kokesonen automatisk slå seg selv av.

Eventuell restvarme vil angis med **H** (for "hot") på de digitale displayene for de ulike kokesonene.

Kokesonene slås av automatisk i følgende tilfeller.

Varmeinnstilling	Slå av
1-3	Etter 8 timer
4-6	Etter 4 timer
7-9	Etter 2 timer

- Hvis komfyrtoppen er overopphetet på grunn av unormal bruk, vises **E3 E4** og komfyrtoppen blir slått av.
- Hvis det blir brukt uegnede eller for små kokekar eller hvis det ikke er plassert noen kokekar på kokesonen, vises **U**, og etter ett minutt blir den tilsvarende kokesonen slått av.
- Skulle én eller flere kokesoner slå seg av før angitt tid har gått, kan du se i kapittelet "Feilsøking".
- Hvis det ikke er noen innspill vil det bli slått av etter 1 minutt.

Andre grunner til at en kokesone kan slås av automatisk

Alle kokesoner vil straks bli slått av hvis væske koker over og renner ut over kontrollpanelet.

Den automatiske utkoblingen vil også aktiveres hvis du plasserer en fuktig klut på kontrollpanelet. I begge disse tilfellene må apparatet slås på igjen ved hjelp av **På/Av-bryteren** ① etter at væsken eller kluten er fjernet.

Restvarmeindikator

Når én enkelt kokesone eller komfyrtoppen slås av, vil eventuell restvarme i kokesonene vises med en **H** (for "hot") på det digitale displayet for de aktuelle kokesonene. Selv etter at kokesonen er slått av, blir restvarmeindikatoren bare slått av etter at kokesonen er kjølnet.

Du kan bruke restvarmen til å tine eller holde mat varm.



Så lenge restvarmeindikatoren lyser, finnes det en viss fare for å brenne seg.



Hvis strømforsyningen blir brutt, vil symbolet **H** bli borte, og informasjon om restvarme vil ikke lenger være tilgjengelig. Det kan imidlertid likevel være mulig å brenne deg. Dette kan unngås ved å alltid passe på når man er nær komfyrtoppen.

Temperatursensor

Hvis temperaturen uansett årsak skulle stige over sikkerhetsgrensene på en av kokesonene, vil kokesonen automatisk bli slått ned til et lavere effektnivå.

Når du er ferdig med å bruke komfyrtoppen, vil kjøleviften fortsette å kjøre til elektronikken i komfyrtoppen er kjølt ned. Kjøleviften slås automatisk på og av avhengig av temperaturen i elektronikken.

Når du er ferdig med å bruke komfyren, vil kjøleviften fortsette å kjøre 1 minutt.

Før du begynner

Rengjøring ved oppstart

Tørk av den keramiske glassplaten med en fuktig klut og glassrensmiddel for keramiske koketopper.



ADVARSEL Bruk aldri etsende eller slipende rengjøringsmidler. Overflaten kan bli skadet.



Bruk av komfyrtoppen

Kokekar for matlaging med induksjonssoner

Induksjonskomfyrtoppen kan bare slås på når et kokekar med magnetisk bunn plasseres på en av kokesonene. Du kan bruke følgende egnede kokekar.

Materiale i kokekar

Materiale i kokekar	Egnet
Stål, emaljert stål	Ja
Støpejern	Ja
Rustfritt stål	Hvis merket for induksjon av produsenten
Aluminium, kobber, messing	Nei
Glass, keramikk, porselen	Nei

-  Kokekar for induksjonskomfyrer er merket som egnet for dette av produsentene.
-  Enkelte kokekar kan avgi lyd når de brukes på induksjonskokesoner. Lyden er ikke noen feil i apparatet, og påvirker på ingen måte effekten.

Egnethetstest

Kokekar er egnet til induksjonsoppvarming, hvis en magnet festes til bunnen av kokekaret og kokekaret er merket som egnet av kokekarets produsent.

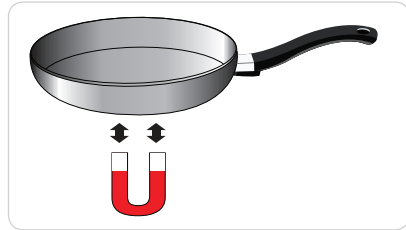

Størrelse på kokekar

Induksjonskokesoner tilpasser seg automatisk til størrelsen på bunnen av kokekaret, opp til en viss grense. Den magnetiske delen av bunnen på kokekaret må imidlertid ha en minstediameter som avhenger av størrelsen på kokesonen.

Diameter på kokesoner	Minste tillatte diameter på bunnen av kokekaret
220 mm	140 mm
140 mm	120 mm

Operasjonelle Lyder

Hvis du kan høre:

- Knasende/Summende støy: kokekaret er laget av forskjellige materialer.
- Plystring: du bruker mer enn to kokesoner og kkekar. er laget er forskjellige materialer.
- Humming: du bruker høye effektnivåer.
- Klikking: elektrisk omkobling.
- Piping, summing: viften.

Støy er normalt og refererer ikke til noen defekter.

Bruk av egnede kokekar

Gode kasseroller gir gode resultater.

- Du kan kjenne igjen gode kasseroller på bunnen. Bunnen bør være så tykk og flat som mulig.
- Når du kjøper nye kasseroller, må du være spesielt oppmerksom på diameteren på bunnen. Produsentene oppgir ofte diameteren ved den øvre kanten.
- Ikke bruk kasseroller med skader i bunnen med skarpe eller ru kanter. Varig oppskraping kan bli resultatet hvis disse kasserollene glir over overflaten.
- Når de er kalde, er kasserollebunnene vanligvis bøyd svakt innover (konkave). De må aldri være bøyd utover (konvekse).
- Hvis du vil bruke en bestemt kasserolletype, for eksempel en trykkoker, sautépanne eller wok, må du følge produsentens veiledning.

Energisparende tips

 Du kan spare verdifull energi ved å overholde følgende punkter.

- Sett alltid gryter og kasseroller på kokesonen før du slår den på.



Riktig

- Skitne kokesoner og kasserollebunner øker strømforbruket.

- Legg lokkene godt og rett på grytene og kasserollene slik at de dekker helt når det er mulig.

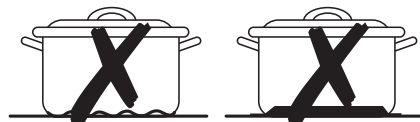

Feil

- Slå av kokesonene før koketiden er slutt for å bruke restvarmen til å holde maten varm eller til tining.

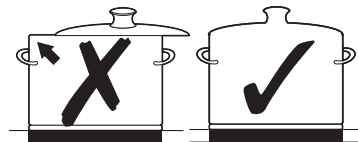

Bruke berøringsbryterne

Berøringsbryterne opereres ved at du berører ønsket panel med fingertuppen til riktig display lyser opp eller slukkes, eller til ønsket funksjon aktiveres.

Pass på at du bare berører én bryter når du styrer apparatet. Hvis fingeren din ligger for flatt på panelet, kan også en tilstøtende bryter bli aktivert.

Slå på apparatet

1. Berør **Av/på-bryteren** ① i omtrent 1 sekunder.

2. Berør **Lås-bryteren** ② i omtrent 3 sekunder.

De digitale displayene viser **-**.

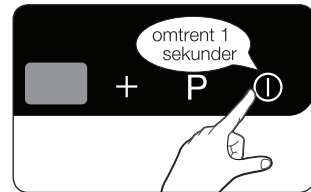

③ Etter at **På/Av-bryteren** ① er aktivert for å slå på apparatet, må du velge en varmeinnstilling innen omtrent 60 sekunder. Av sikkerhetsgrunner vil apparatet ellers slå seg selv av.

Velge kokesone og varmeinnstilling

1. Du velger kokesone ved å berøre den tilsvarende kokesonebryteren.

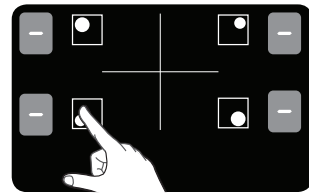

2. For innstilling og justering av strømstyrken for koking, berører du riktig kokesones **Varmeinnstilling-brytere**.

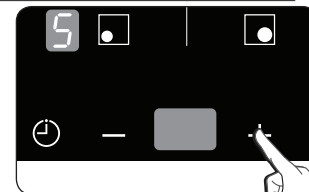

④ Hvis det ikke er noe trykk på strøm under 3sek etter å ha trykket kokesonens nøkkel. Apparatet er slått av.

- ☞ Hvis mer enn én sensor unntatt - og + trykkes i mer enn 10 sekunder, vil et akustisk signal høres og apparatet er slått av. For å tilbakestille, trykk på **PÅ/AV Kontroll** ⓘ sensor.
- ☞ Hvis du holder på kokesonens nøkkel, vil den tilsvarende varmesonens digitale display vises ⓘ.

Slå av apparatet

Apparatet slås av ved hjelp av kontrollsensoren **på/Av-bryteren** ⓘ.

Berør **Av/på-bryteren** ⓘ i omtrent 1 sekunder.

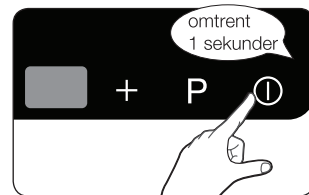

- ☞ Etter å ha slått av én kokesone eller hele kokeflaten, vil eventuell restvarme vises på de digitale displayene for de ulike kokesonene i form av en ⓘ (for "hot").

Slå av en enkelt kokesone

For å slå av en enkelt kokesone mens andre er i bruk, setter du innstillingen på den aktuelle kokesonen tilbake til ⓘ ved hjelp av **– bryteren**.

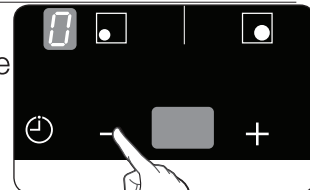

- ☞ Du kan slå kokesone raskere av raskere ved å berøre den tilhørende kokesonebryteren to ganger.

Bruke barnesikringen

Du kan bruke barnesikringen til å hindre at du slår på en kokesone og aktiverer den uten å mene det.

I tillegg kan kontrollpanelet, med unntak av **på/Av-bryteren** ⓘ, låses for å hindre at innstillingene kan forandres uforvarende, for eksempel når du tørker over panelet med en klut.

Slå på/av barnesikringen

1. Berør Lås-bryteren  i omtrent 3 sekunder.
Innstillingen bekreftes med et lydsignal.

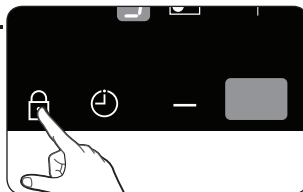

2. Berør hvilken som helst bryter.
 vises på displayene for å angi at barnesikring er aktivert.



3. Når du skal slå av barnesikringen, berører du **Lås-bryteren**  i omtrent 3 sekunder en gang til.
Innstillingen bekreftes med et lydsignal.

TIDTAKER

IDet er to måter å bruke tidtakeren på:

Bruke tidtakeren som en sikkerhets utkobling:

Hvis en bestemt tid er satt for en kokesone, vil kokesonen slå seg av når denne perioden er utløpt. Denne funksjonen kan benyttes for flere kokesoner samtidig.

Bruke tidtakeren for å telle ned:

Nedtellingstidtakeren kan ikke brukes hvis en kokesone er slått på.

Stille Sikkerhetsstenging

Kokesonen(e) som du ønsker å bruke sikkerhetsutkobling på må være slått på.

1. Bruk **Tidtaker kontroll**  sensor, velg kokesonens sikkerhetsstenging tid. Etter at den første aktive kokesonen er valgt, vil berøring av tidtakerens kontrollsensor vil føre til at tilhørende indikator vil blinke sakte.

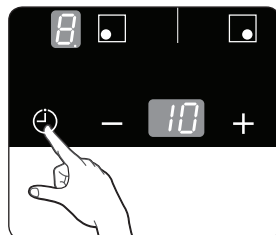

bruk av komfyrtoppen_207



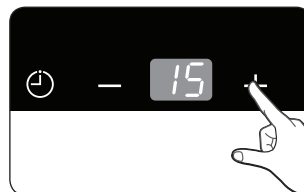

For eksempel tilsvarer den fremre venstre indikatoren til kokesonen venstre foran. **15** vises i tidtakerdisplayet.

Prosedyren gjentas for hver kokesone man ønsker å bruke sikkerhetsstenging på.

2. Bruk - eller + for å stille inn ønsket tid, for eksempel 15 minutter, hvoretter kokesonen automatisk vil slå seg av. Sikkerhetsutkobling en er nå aktivert.



For å vise gjenværende tid for noen av kokesonene, trykker du på tilsvarende kokesone nøkkel. Den tilsvarende kontrollampen begynner å blinke sakte. Innstillingen tilbakestilles ved hjelp av (- eller +). Etter innstilt tid er utløpt, slår kokesonen seg av automatisk.

-  En liten prikk (.) kommer til å blinke på høyre siden av effektnivået mens sikkerhetsutkobling/ timer er aktivert.
-  For å gjøre innstillingene raskere, berør - eller + **kontrollsensorene** til ønsket verdi er oppnådd.
-  For å avbryte tidtakerinnstillinge, berør - og + **kontrollsensorene** samtidig etter valgt tilsvarende kokesone og **TIDTAKER kontroll**  sensor. Tidtakerdisplayet til vise **15**

Nedtellingstaker

For at nedtellingstidtakeren skal brukes, må apparatet slås på, men alle kokesonene ikke velges.

1. Berør **TIMER kontroll**  sensor. **15** vises i tidtakerdisplayet.

2. Sett ønsket tidsperiode ved hjelp av tidsinnstillingsvelgerne (- eller +).

Nedtellingstidtakeren funksjonen er nå aktivert og den resterende tiden vises i timerdisplayet.

For å justere den gjenværende tiden, trykker du på **TIMER kontroll**  sensor. Og endre innstillingen ved hjelp av tidsinnstillingsvelgerne (- eller +).

3. Buzzeren vil pipe i 30 sekunder og tidtakerindikatoren viser **--** når innstilt tid er ferdig.

Effektøkning

Effektøkningfunksjonen **P** gjør mer energi tilgjengelig for hver kokesone (for eksempel praktisk når du skal koke opp en stor kjele med vann).

Effektøkningfunksjonen aktiveres i maksimalt 5 minutter for hver kokesone.

Etter dette går kokesonene automatisk tilbake til effektnivå **9**.

 I enkelte omstendigheter kan effektøkningfunksjonen bli deaktivert automatisk for å beskytte de interne elektroniske komponentene i komfyrtoppen.

Strømstyring

Kokesonene har et tilordnet maksimalt effektnivå.

Hvis dette effektnivået overstiges ved å slå på effektøkningfunksjonen for en kokesone, reduserer strømstyringen automatisk varmeinnstillingen for den andre kokesonen som er koblet i par med den.

- Venstre side: Kokesone 1 og 2 er koblet i par
 - Høyre side: Kokesone 3 og 4 er koblet i par
- Indikatoren for denne kokesonen endres fra den angitte varmeinnstillingen til høyeste mulige varmeinnstilling.
- Eksempel

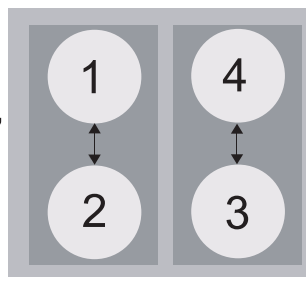



Siste varmeinnstilling for kokesonen (nr. 3)	Koblet i par med varmeinnstillingen for en annen kokesone (nr. 4)	
	opprinnelig varmeinnstilling	varmeinnstilling automatisk endret til
Effektøkning	Nivå 6	Nivå 2

Foreslåtte innstillinger for tilberedning av spesielle matvarer

Tallene i tabellen nedenfor er veiledende. Varmeinnstillingene som kreves for forskjellige tilberedningsmetoder, avhenger av flere faktorer, inkludert kvaliteten på kokekarene som brukes, og type og mengde mat som tilberedes.

Bryterinnstilling	Tilberedningsmetode	Eksempler på bruk
9/P	Oppvarming Sautering Steking	Oppvarming av store mengder væske, koking av nudler, bruning av kjøtt, (bruning av gulasj, brasering av kjøtt)
7-8	Intensivt Steking	Biff, kjøttfilet, poteter, pølser
5-6	Steking	Snitsel/koteletter, lever, fisk, kjøttkaker, egg, pannekaker/løfser
3-4	Damping Stuing Koking	Damping og stuing av små mengder grønnsaker, ris og melkeretter
1-2	Smelting	Smelting av smør, oppløsning av gelatin, smelting av sjokolade

-  Varmeinnstillingene som vises i tabellen over, er bare en veiledende referanse.
-  Du vil måtte justere varmeinnstillingene etter bestemte kokekar og matvarer.

Rengjøring og vedlikehold

Komfyrtopp



Rengjøringsmidler må ikke komme i kontakt med en oppvarmet keramisk glassflate: Alle rengjøringsmidler må fjernes med tilstrekkelige mengder rent vann etter rengjøring, ettersom de kan ha en etsende virkning når overflaten blir varm. Ikke bruk sterke rengjøringsmidler som grill- eller ovnspray, skureputer eller slipemiddel for gryter.



Rengjør den keramiske glassflaten etter hver bruk mens den fortsatt er varm å ta på. Dette vil hindre at søl blir brent fast på overflaten. Fjern belegg, vannmerker, fettdråper og metallisk misfarging ved hjelp av rengjøringsmidler for keramisk glass eller rustfritt stål som du får i handelen.

Lett tilsmussing

1. Tørk av den keramiske glassflaten med en fuktig klut.
2. Gni tørr med en ren klut. Rester av rengjøringsmiddel må ikke etterlates på overflaten.
3. Rengjør hele den keramiske glasskokeflaten en gang i uken med et rengjøringsmiddel for keramisk glass eller rustfritt stål som du får i handelen.
4. Tørk av den keramiske glassflaten med tilstrekkelige mengder rent vann og gni tørr med en ren klut som ikke løer.

Inngrodd smuss

1. Bruk en glasskrape til å fjerne inngrodd sprut og mat som har kokt over.
2. Plasser glasskrapen i spiss vinkel mot den keramiske glassflaten.
3. Fjern smusset ved å skrape med bladet.



Glasskraper og spesialrengjøringsmidler for keramisk glass finnes i spesialbutikker.

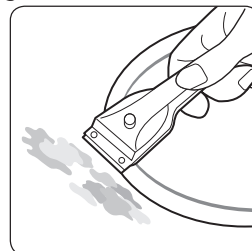

Problematisk smuss

1. Fjern fastbrent sukker, smeltet plast, aluminiumsfolie eller andre materialer med en glasskrape straks, mens det fortsatt er varmt.



ADVARSEL

Det er fare for at du kan brenne deg når glasskrapen brukes på en varm kokesone:

2. Rengjør komfyrtoppen som normalt når den er avkjølt.

Hvis kokesonen som noe har smeltet på, har blitt avkjølt, må du varme den opp igjen for rengjøring.



Skraper eller mørke flekker på den keramiske glassflaten, for eksempel forårsaket av en kasserolle med skarpe kanter, kan ikke fjernes. Dette skader imidlertid ikke komfyrtoppen funksjonelt.

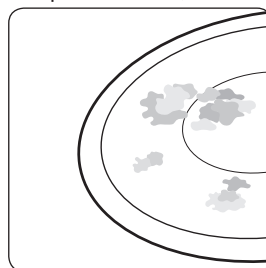

Komfyrtoppramme (alternativ)



ADVARSEL

Ikke bruk eddik, sitronsaft eller beleggfjerner på komfyrtopprammen. Da kan det oppstå matte flekker.

1. Tørk rammen med en fuktig klut.
2. Fukt tørkede matrester med en våt klut. Tørk og gni tørt.

Unngå skader på apparatet

- Ikke bruk komfyrtoppen som arbeidsplate eller som oppbevaringsplass.
- Ikke slå på en kokesone hvis det ikke står kokekar på komfyrtoppen eller hvis kokekaret er tomt.
- Keramisk glass er veldig sterkt og motstandsdyktig, men det er ikke uknuselig. Det kan bli skadet hvis en spesielt skarp eller hard gjenstand faller ned på komfyrtoppen.
- Ikke plasser kasseroller på komfyrtopprammen. Det kan føre til oppskraping og skade på overflaten.

- Unngå å søle etsende væsker, for eksempel eddik, sitronsaft og avskallingsmidler, på komfyrtopprammen. Slike væsker kan forårsake matte flekker.
- Hvis sukker eller en blanding som inneholder sukker, kommer i kontakt med en varm kokesone og smelter, må det renses vekk umiddelbart med en skrape, mens det fortsatt er varmt. Hvis det får avkjøles, kan det skade overflaten når det fjernes.
- Hold alle gjenstander og materialer som kan smelte, for eksempel plast, aluminiumsfolie og stekefolie, borte fra den keramiske glassflaten. Hvis noe av denne typen smelter på komfyrtoppen, må det umiddelbart fjernes med en skrape.

Garanti og service

Vanlige spørsmål og feilsøking

Det kan oppstå en forstyrrelse på grunn av en mindre feil som du selv kan rette ved hjelp av følgende veiledning. Ikke forsøk å gjøre andre reparasjoner hvis følgende instruksjoner ikke hjelper i hvert enkelt tilfelle.



ADVARSEL

Reparasjoner på apparatet må bare utføres av kvalifiserte serviceteknikere. Feilaktig utførte reparasjoner kan medføre betydelig risiko for brukeren. Hvis apparatet ditt trenger reparasjon, ber vi deg kontakte ditt kundesenter.

Hva skal jeg gjøre hvis kokesonene ikke virker?

Kontroller følgende mulige forklaringer:

- Sikringen i husets ledningsnett (i sikringsskapet) er intakt. Hvis sikringene går flere ganger, må du tilkalle elektriker.
- Apparatet er riktig slått på.
- Kontrollindikatorene på kontrollpanelet lyser.
- Kokesonen er slått på.
- Kokesonene er satt på ønsket varmeinnstilling.

Hva skal jeg gjøre hvis kokesonene ikke vil slås på?

Kontroller følgende mulige forklaringer:

- Det har gått mer enn 60 sekunder fra På/Av-bryteren ble aktivert til ønsket kokese slår seg på (se kapitlet "Slå på apparatet").
- Kontrollpanelet er delvis dekket av en fuktig klut eller av væske.

Hva skal jeg gjøre hvis displayet, med unntak av restvarmeindikatoren , plutselig blir slukket?

Dette kan ha én av to mulige forklaringer:

- Du har aktivert På/Av-bryteren uten å mene det.
- Kontrollpanelet er delvis dekket av en fuktig klut eller av væske.

Hva skal jeg gjøre hvis restvarmeindikatoren ikke vises på displayet etter at kokesonene er slått av **H**?

Kontroller følgende mulige forklaring:

- Kokesonen ble bare brukt kort tid, og ble derfor ikke varm nok. Hvis kokesonen er varm, må du ringe kundeservice.

Hva skal jeg gjøre hvis kokesonen ikke vil slås på eller av?

Dette kan ha én av følgende mulige forklaringer:

- Kontrollpanelet er delvis dekket av en fuktig klut eller av væske.
- Barnesikringen er på.

Hva skal jeg gjøre hvis **E3** **E4** displayet lyser?

Kontroller følgende:

- Komfyrtoppen er overopphetet på grunn av unormal bruk.
- Berør På/Av-bryteren for å nullstille etter at komfyrtoppen er kjølt ned.

Hva skal jeg gjøre hvis **U** displayet lyser?

Kontroller følgende:

- Det blir brukt uegnede eller for små kokekar eller det er ikke plassert noen kokekar på kokesonen.
- Hvis du bruker egnede kokekar, vil meldingen automatisk bli borte.

Hva gjør jeg hvis kjøleviftene kjører etter at komfyrtoppen er slått av?

Kontroller følgende:

- Når du er ferdig med å bruke komfyren, vil kjøleviften fortsette å kjøre 1 minutt.

Hvis du ber om servicebesøk på grunn av feil bruk av apparatet, kan du måtte betale for et besøk av servicetekniker også i garantiperioden.

Service

Før du tilkaller hjelp eller service, må du sjekke kapitlet "Feilsøking". Hvis du fortsatt trenger hjelp, følger du veiledningene under

Er det en teknisk feil?

I så fall må du kontakte kundeservice.

Forbered deg alltid på samtalen. Dette vil gjøre det enklere å diagnostisere problemet og vil også gjøre det enklere å bestemme om det er nødvendig med besøk fra kundeservice.

Noter ned følgende informasjon:

- Hvordan arter problemet seg?
- I hvilke situasjoner oppstår problemet?

Når du ringer, må du vite modellnummer og serienummer på apparatet ditt. Denne informasjonen finnes på typeskiltet, slik:

- Modellbeskrivelse
- S/N-kode (15 sifre)

Vi anbefaler at du skriver ned informasjonen her slik at du har den tilgjengelig.

Modell: _____

Serienummer: _____

Når pådrar du deg utgifter også i garantiperioden?

- hvis du kunne ha løst problemet selv ved hjelp av én av løsningene i kapitlet "Feilsøking".
- hvis serviceteknikeren må gjøre flere servicebesøk fordi han ikke fikk all relevant informasjon før besøket, og han derfor for eksempel må gjøre flere turer etter deler. Hvis du forbereder deg på telefonsamtalen slik det beskrevet ovenfor, vil det spare deg for kostnaden ved slike turer.

Tekniske data

Tekniske data

NZ64F3NM1AB

Apparatets mål	Bredde	590 mm
	Dybde	520 mm
	Høyde	57 mm
Utskjæringsmål for benkeplaten	Bredde	560 mm
	Dybde	490 mm
Tilkoblingsspenning		220 - 240 V ~ 50 / 60 Hz
Maximum connected load power		7.2 kW
Vekt	Netto	10.5 kg
	Brutto	12.0 kg

Tekniske Data

Kokeringer

Stilling	Diameter	Strøm
Venstre bak	220 mm	2350 W/økning 2600 W
Venstre foran	140 mm	1250 W/økning 1500 W
Høyre foran	220 mm	2350 W/økning 2600 W
Høyre bak	140 mm	1250 W/økning 1500 W

Merk:

Merk:



Spørsmål eller kommentarer

Land	Ring	Eller besøk oss online på	
BOSNIA	05 133 1999	www.samsung.com	
BULGARIA	07001 33 11 , normal tariff		
CROATIA	062 - SAMSUNG (062-726-7864)		
CZECH	800 - SAMSUNG (800-726786)		
HUNGARY	06-80-SAMSUNG (726-7864)		
MACEDONIA	023 207 777		
MONTENEGRO	020 405 888		
POLAND	0 801-1SAMSUNG (172-678) +48 22 607-93-33		
ROMANIA	08008 SAMSUNG (08008 726 7864) TOLL FREE No.		
SERBIA	0700 SAMSUNG (0700 726 7864)		
SLOVAKIA	0800-SAMSUNG (0800-726-786)		
LITHUANIA	8-800-77777		
LATVIA	8000-7267		
ESTONIA	800-7267		
AUSTRIA	0810 - SAMSUNG (7267864, € 0.07/min)		
DENMARK	70 70 19 70		
FINLAND	09 85635050		
FRANCE	01 48 63 00 00		
GERMANY	0 180 5 SAMSUNG bzw. 0 180 5 7267864* (*0,14€/Min. aus dem dt. Festnetz, aus dem Mobilfunk max.0,42€/Min.)		
ITALIA	800-SAMSUNG(726-7864)		
CYPRUS	8009 4000 only from landline (+30) 210 6897691 from mobile and land line		
GREECE	80111-SAMSUNG(80111 726 7864) only from landline (+30) 210 6897691 from mobile and land line		
LUXEMBURG	261 03 710		
NETHERLANDS	0900-SAMSUNG (0900-7267864) (€ 0,10/Min)		
NORWAY	815-56 480		
PORTUGAL	80820-SAMSUNG(726-7864)		
SPAIN	902 - 1 - SAMSUNG (902 172 678)		
SWEDEN	0771 726 7864 (SAMSUNG)		
U.K	0330 SAMSUNG (7267864)		
EIRE	0818 717100		
SWITZERLAND	0848 - SAMSUNG(7267864, CHF 0.08/min)		www.samsung.com/ch (German) www.samsung.com/ch_fr(French)
BELGIUM	02-201-24-18		www.samsung.com/be (Dutch) www.samsung.com/be_fr (French)